



ENGLISH DEUTSCH FRANÇAIS

User Manual (Read Installation Manual first)
Bedienungsanleitung (Zuerst Installationsanleitung lesen)
Mode d'emploi (Lire d'abord les instructions d'installation)

Dear customer

Verehrte Kundin, verehrter Kunde

Chère cliente, cher client

First of all, we thank you for choosing Ego.

We are confident that the product you have purchased will meet all your expectations. The coffee system you are about to use is the outcome of extensive research and development.

The coffee machine is the most efficient, user-friendly and well designed machine of its kind.

This manual outlines the correct use and maintenance and will help you get the best results from your machine.

We trust you will find our explanations clear and we may continue to earn your business in the future.

Wir danken Ihnen, dass Sie sich für Ego entschieden haben.

Wir sind überzeugt, dass das Produkt, das Sie erworben haben, alle Ihre Erwartungen erfüllen wird. Dieses Kaffeesystem ist das Ergebnis sorgfältiger Forschung und Entwicklung. Wir legen besonderen Wert auf Leistungsfähigkeit, Benutzerfreundlichkeit und Design.

Die Bedienungsanleitung wird Ihnen helfen Ihre Kaffeemaschine ordnungsgemäss zu bedienen, zu verstehen und das beste Ergebnis zu erzielen.

Wir hoffen, Sie finden unsere Erklärungen klar und verständlich und wir dürfen Sie auch in Zukunft zu unseren geschätzten Kunden zählen.

Tout d'abord merci d'avoir choisi Ego.

Nous avons l'assurance que le produit que vous venez d'acheter vous donnera entière satisfaction, tout comme tous nos autres produits sont conçus pour le faire. Le produit que vous allez utiliser est l'aboutissement de minutieux travaux de recherche et d'essais.

Ego garantit que l'équipement fourni offre une fonctionnalité, une sécurité et une satisfaction maximales par rapport aux produits actuellement sur le marché, à la fois en termes de design et de performances.

Ce livret d'instructions qui explique comment utiliser et entretenir correctement votre produit vous aidera à obtenir les meilleurs résultats d'utilisation possibles. Nous espérons que nos explications sont faciles à comprendre et que vous resterez l'un de nos fidèles clients à l'avenir.

Content

Inhalt

Sommaire

Opérateur

Overview	
Übersicht	
Vue d'ensemble	4
Interface	
Bedienpanel	
Interface utilisateur.....	5
Switch ON	
Einschalten	
Mise en marche	6
Switch OFF	
Ausschalten	
Arrêt	7
Modes of use	
Benutzungsarten	
Mode d'utilisation	8
Use	
Gebrauch	
Utilisation	11
During use...	
Während des Gebrauchs...	
En cours d'utilisation.....	15
Daily cleaning	
Tägliche Reinigung	
Nettoyage quotidien	17
Daily cleaning of steam wand/iSteam	
Tägliche Reinigung Dampfhahn/iSteam	
Nettoyage quotidien du lance vapeur/iSteam.....	19
Daily outlet cleaning	
Tägliche Auslaufreinigung	
Nettoyage quotidien de l'écoulement	20
Cleaning the fridge	
Kühlschrankreinigung	
Nettoyage du réfrigérateur	22
Weekly cleaning of the bean hoppers	
Wöchentliche Bohnenbehälterreinigung	
Nettoyage hebdomadaire de la trémie à grains.....	23

Operator

Manager

Configuring new products	
Neue Produkte konfigurieren	
Configurer les nouveaux produits	25
Position new products	
Neue Produkte platzieren	
Positionner les nouveaux produits.....	27
Manager menu BYO	
Manager Menu BYO	
Menu manager BYO	29
Settings	
Einstellungen	
Réglages	31
Menu «Machine Set-up»	
Menü «Maschineneinstellungen»	
Menu «Paramétrage de l'appareil».....	33
Menu «Cleaning»	
Menü «Reinigung»	
Menu «Nettoyage».....	34
Menu «Date & Time»	
Menü «Uhrzeit und Datum»	
Menu «Réglage de l'heure».....	35
Menu «Counters»	
Menü «Zähler»	
Menu «Compteur».....	36

Manager

Manager

Généralités

Display messages	
Meldungen im Display	
Messages affichés	40
Configuration of milk system	
Varianten Milchsistem	
Modèles du système lait	41
List of errors	
Fehlermeldungen	
Liste d'erreurs	42
List of warnings	
Warnhinweise	
Liste de mises en garde.....	43
What if...	
Was tun wenn...	
Que faire si.....	48
Technical data	
Technische Daten	
Caractéristiques techniques	50

Allgemeines

General

Overview

Übersicht

Vue d'ensemble

* Option
Option
Option

Opérateur

Bediener

Operator

Steam wand Dampflanze Lance Vapeur

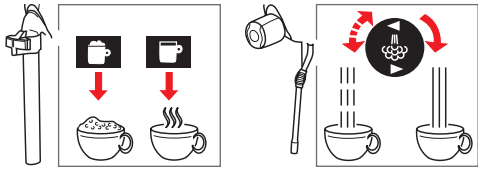

Illumination

Beleuchtung
Eclairage

- Machine ready
Gerät bereit
Machine prête
- Brewing
Zubereitung
Préparation
- Input required
Eingabe erforderlich
Operation demandée
- Not ready
Nicht bereit
Machine non prête

Manual input/Decaf chute
Pulvereinwurf
Chute décafeine

Bean hopper
Bohnenbehälter
Trémie à grains

Grinder adjustment
Mahlgrad-Verstellung
Réglage de la mouture

* SAG: Self adjusting grinder
SAG: Selbstregulierende Mühle
SAG: Moulin à autorégulation

Interface
Bedienpanel
Interface utilisateur

Front cover
Frontabdeckung
Capot avant

Hot water spout
Heisswasserauslauf
Sortie d'eau chaude

* Central Outlet
Zentraler Auslauf
Écoulement central

Outlet
Auslauf
Écoulement

* AS: Automatic Spout
AS: Automatischer Auslauf
AS: Écoulement automatique

Release button for tablet
Entriegelungsknopf für Tablet
Bouton de déverrouillage
pour la tablette

Grounds drawer
Satzbehälter
Tiroir à marc

ON/OFF Switch
EIN/AUS Schalter
Bouton Marche/Arrêt

Drip grid and tray
Abtropfgitter/-schale
Grille à égouttoir et égouttoir



Interface

Bedienpanel

Interface utilisateur

Time
Uhrzeit
Heure

Selected language
Gewählte Sprache
Langue sélectionnée

Info and warning line
Info- und Warnzeile
Ligne d'info et de mise en garde

Cleaning and settings
Reinigung und Einstellungen
Nettoyage et paramètres

Cleaning Icon
Reinigungs-Icon
Icône de nettoyage

Info and warning icon
Info- und Warn-Icon
Icône d'info et de mise en garde

Product buttons
Produkttasten
Touches produit

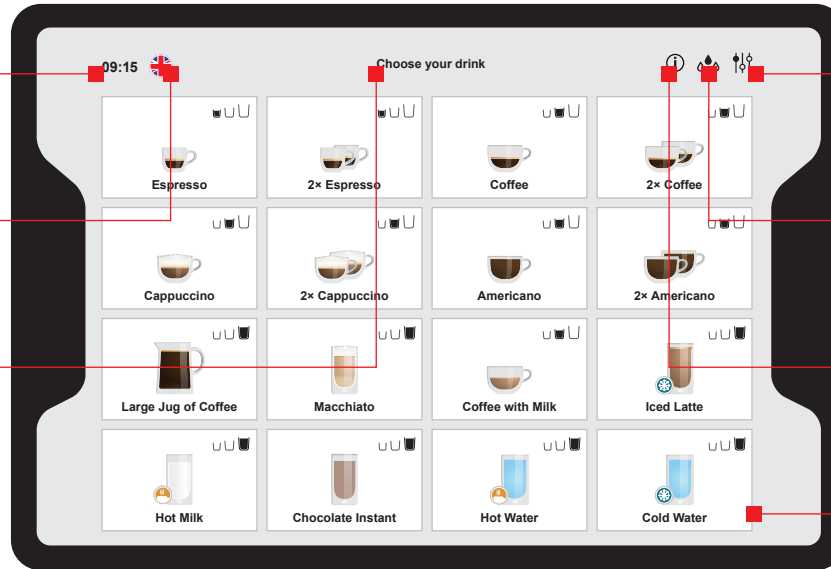

i Under the tablet is an interface with keypad for manager and technician use. Access as shown on page 31
 Unter dem Tablet ist ein Bedienpanel mit Tasten für Manager und Techniker. Benutzung siehe Seite 31
 Sous la tablette se trouve une interface avec des touches pour le manager et le technicien. Pour l'utilisation, voir page 31.

Toggle with...
Wechseln mit...
Page suivant...

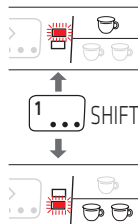

Not available:
Nicht verfügbar:
Non disponible:

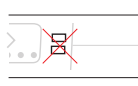

Availability
Verfügbarkeit
Disponibilité

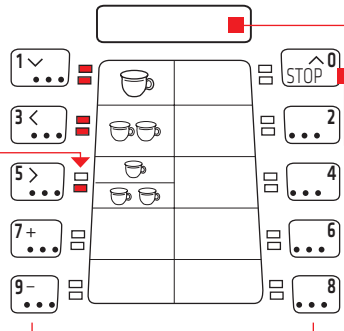

Progress...	For 1 product	Preselection
Fortschritt...	Für 1 Produkt	Vorwahl
Progrès...	Pour 1 produit	Présélection

Stop
Stopp
Arrêt

Navigation
Navigation
Navigation

For Manager and technician use only
Nur für Manager und Techniker
Réservé au gérant et au technicien

Switch ON

Einschalten

Mise en marche

Caution: Automatic rinse may begin upon start-up! Warning: Hot water!

Von Zeit zu Zeit erfolgt eine automatische Spülung! Achtung: Heisswasser!

Départ périodique du rinçage automatique! Attention: Eau chaude!

ON/OFF for the tablet is managed by the machine. With a BYO Flex charging and ON/OFF of the tablet has to be done according to the manufacturer

Das Ein-/Ausschalten des Tablets wird von der Maschine gesteuert. Bei einer BYO Flex muss das Laden und das Ein-/Ausschalten gemäss dem Hersteller durchgeführt werden.

La mise en marche et l'arrêt de la tablette sont contrôlés par la machine. Pour une BYO Flex, le chargement, la mise en marche et l'arrêt doivent être effectués selon les indications du fabricant.

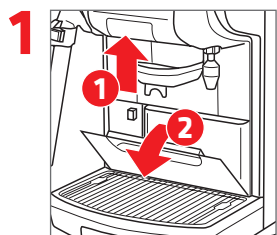

1 Open front cover

Klappe öffnen

Ouvrir la trappe

! Unlock with key if necessary

• Evtl. mit Schlüssel entriegeln

Déverrouiller avec la clé, si nécessaire

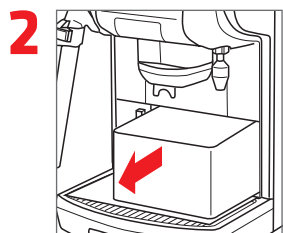

2 Remove grounds drawer

Satzbehälter entnehmen

Retirer le tiroir à marc

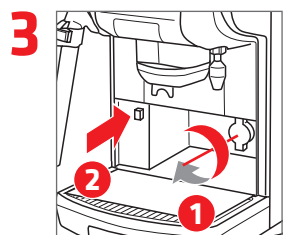

3 Open water tap, press Power button

Wasserhahn öffnen, Hauptschalter betätigen

Ouvrir le robinet d'eau, actionner l'interrupteur de mise en marche



4 Insert grounds drawer

Close front cover

Satzbehälter einsetzen

Klappe schliessen

Mettre en place le tiroir à marc

Refermer la trappe



5

Wait until machine is ready to use

Warten bis Maschine betriebsbereit ist

Attendre que la machine soit prête à fonctionner

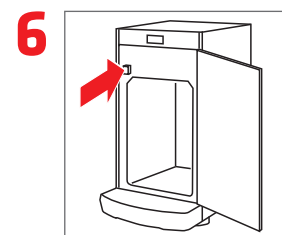

6 Switch on the fridge

Kühlschrank einschalten

Allumer le réfrigérateur

! If available

• Wenn vorhanden

Le cas échéant

Switch OFF

Ausschalten

Arrêt

Recommendation: Do not switch off the fridge over night

Empfehlung: Kühlschrank nicht über Nacht ausschalten

Recommandation: ne pas débrancher le réfrigérateur durant la nuit

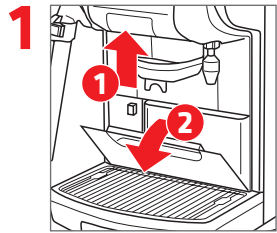

1 Open front cover
Klappe öffnen
Ouvrir la trappe

! Unlock with key if necessary
• Evtl. mit Schlüssel entriegeln
Déverrouiller avec la clé, si nécessaire

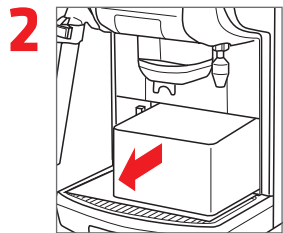

2 Remove grounds drawer
Satzbehälter entnehmen
Retirer le tiroir à marc

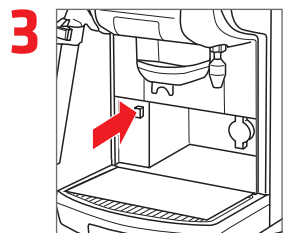

3 Press Power button
Hauptschalter betätigen
Actionner l'interrupteur de mise en marche

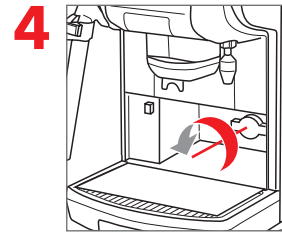

4 Close water tap
Wasserhahn schliessen
Fermer le robinet d'eau

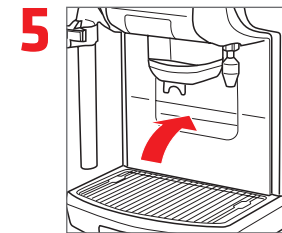

5 Insert grounds drawer
Close front cover
Satzbehälter einsetzen
Klappe schliessen
Mettre en place le tiroir à marc
Refermer la trappe

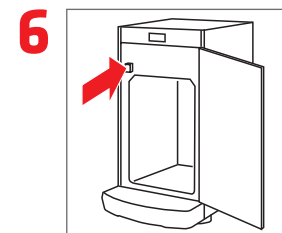

6 Switch off fridge, if required
Bei Bedarf Kühlschrank ausschalten
Si nécessaire, éteindre le réfrigérateur

! Store milk at a cool place
• Milch kühl lagern
Conserver le lait au frais

Modes of use

Benutzungsarten

Mode d'utilisation

Productivity mode

Direktwahl

Sélection directe

i Parallel production of coffee and hot water is available with separate hot water spout

Gleichzeitige Zubereitung von Kaffee und Tee ist möglich, sofern ein separater Heisswasserlauf vorhanden ist

La préparation simultanée de café et de thé est possible dans la mesure où il existe un écoulement d'eau chaude séparé

1

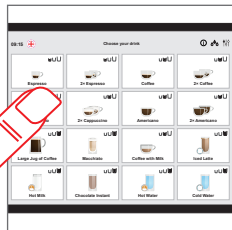

Select product

Produkt wählen

Sélectionner un produit

2

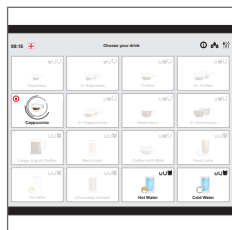

Preparation starts directly

Zubereitung startet sofort

Démarrage immédiat de la préparation

! To stop tap product button again

• Zum Abbrechen Produkttaste nochmals betätigen

Pour interrompre, appuyer à nouveau sur la touche produit

3

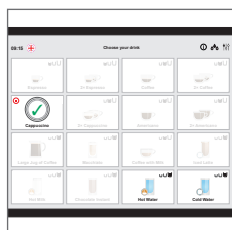

Wait for the end of preparation

Ende der Zubereitung abwarten

Attendre la fin de la préparation

Modes of use

Benutzungsarten

Mode d'utilisation

Self Service mode

Selbstbedienung

Mode self-service

! Only one product at a time can be selected

• Es kann nur ein Produkt ausgewählt werden

Un seul produit à la fois peut être choisi

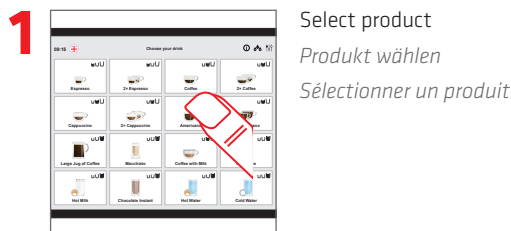

or | oder | ou

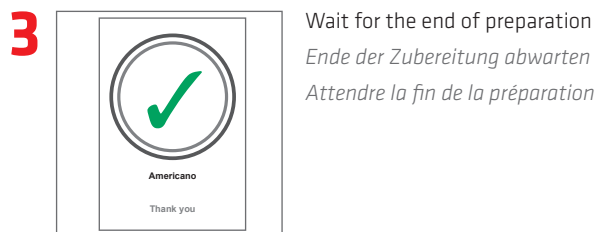
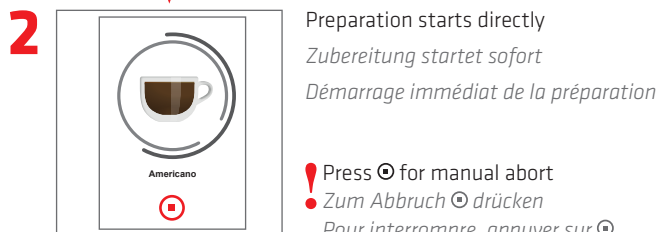

! If configured:
Wenn eingestellt:
Si la configuration
a été effectuée:

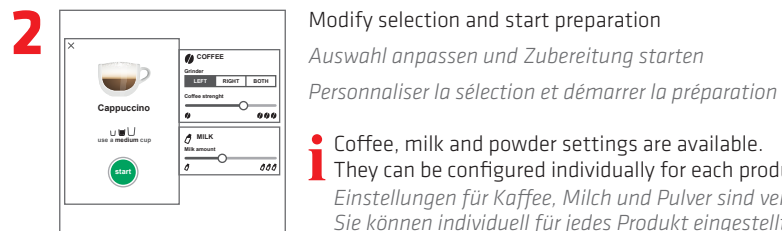

i Coffee, milk and powder settings are available. They can be configured individually for each product. Einstellungen für Kaffee, Milch und Pulver sind verfügbar. Sie können individuell für jedes Produkt eingestellt werden. Des réglages pour le café, le lait et la poudre sont disponibles. Ils peuvent être paramétrés individuellement pour chaque produit.

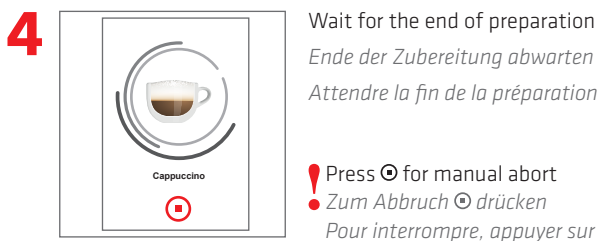

Modes of use

Benutzungsarten

Mode d'utilisation

Queue

Liste

Liste

i Parallel production of coffee and hot water is available with separate hot water spout

Gleichzeitige Zubereitung von Kaffee und Tee ist möglich, sofern ein separater Heisswasserlauf vorhanden ist

La préparation simultanée de café et de thé est possible dans la mesure où il existe un écoulement d'eau chaude séparé

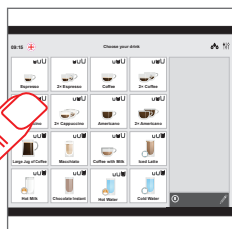

1



Select product

Produkt wählen

Sélectionner un produit

- ! First product preparation starts directly
Zubereitung des ersten Produkts beginnt sofort
La préparation du premier produit démarre immédiatement
- ! Press  for manual abort
Zum Abbruch  drücken
Pour interrompre, appuyer sur 

2

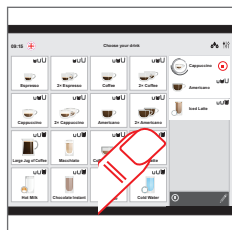

Select further products

Weitere Produkte auswählen

Sélectionner d'autres produits

- ! Products are listed and prepared in the selected order.
Queue shows cup size
Produkte werden gelistet und in der gewählten Reihenfolge zubereitet.
Liste zeigt auch die Tassengröße
Les produits sont inscrits dans une liste et préparés dans l'ordre de sélection. La liste indique également la taille de la tasse
- ⏸ Preparation can be paused but the product in preparation will be finished
Zubereitung kann angehalten werden, jedoch wird das angefangene Produkt fertig gemacht
La préparation peut être interrompue, cependant la préparation du produit commencée est poursuivie jusqu'au bout

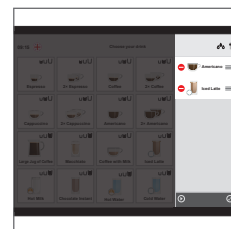

3



Edit product list by selecting the pen

Produktliste wird durch Anwahl des Stifts bearbeitet

La liste des produits peut être modifiée en choisissant le stylo

-  Products in the queue can be deleted
Produkte in der Liste können gelöscht werden
Les produits de la liste peuvent être effacés
-  Sequence can be modified
Reihenfolge kann angepasst werden
L'ordre peut être modifié

Use

Gebrauch
Utilisation



Preparing products

Zubereitung von Getränken
Préparation de boissons

1

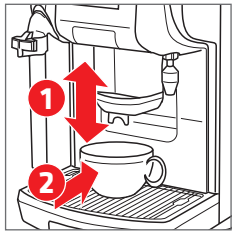

Put cup under coffee outlet

Tasse unter Kaffeeauslauf stellen

Placer une tasse sous l'écoulement du café

! Adjust height of coffee outlet with handle

• Höhe Kaffeeauslauf am Griff einstellen

Régler la hauteur de l'écoulement de café à l'aide de la poignée

2

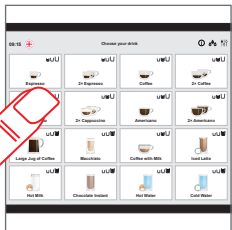

Select product

Produkt wählen

Sélectionner un produit

3

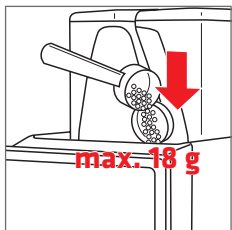

If prompted: insert coffee powder

Bei Anzeige Kaffeepulver einwerfen

Ajouter de la mouture de café, si nécessaire

! Only use ground coffee

• Nur gemahlene Kaffee einwerfen

N'utiliser que du café moulu

! **AS: Automatic spout – outlet moves automatically and has no handle**

• AS: Automatischer Auslauf – Auslauf bewegt sich automatisch und hat keinen Griff

AS: Écoulement automatique – l'écoulement bouge automatiquement et n'a pas de poignée

4

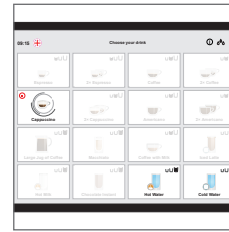

Wait for end of preparation

Ende der Zubereitung abwarten

Attendre la fin de la préparation

! Press product again for manual abort

• Produkt zum Abbruch nochmals drücken

Pour une interruption, appuyer de nouveau sur le produit

5



Remove product when finished

Fertiges Produkt entnehmen

Retirer la tasse de produit préparé

Use

Gebrauch
Utilisation



Preparing hot water (tea)

Zubereitung von Heisswasser (Tee)

Préparation d'eau chaude (thé)

1

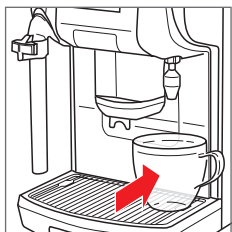

Put cup under hot water spout

Tasse unter Heisswasserauslauf stellen

Placer une tasse sous l'écoulement d'eau chaude

2

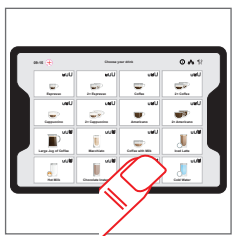

Select product

Produkt wählen

Sélectionner un produit

3

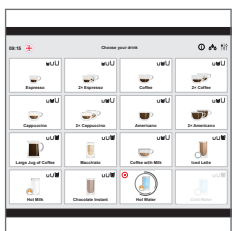

Wait for end of preparation

Ende der Zubereitung abwarten

Attendre la fin de la préparation

! Press  for manual abort

! *Zum Abbruch  drücken*

Pour interrompre, appuyer sur 

4



Remove product when finished

Fertiges Produkt entnehmen

Retirer la tasse de produit préparé

Use

Gebrauch
Utilisation



Steam wand
Dampflanze
Lance Vapeur

1

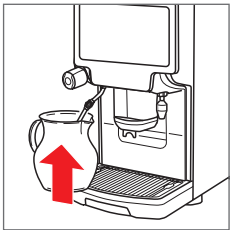

Submerge steam wand in milk
Dampflanze in Milch eintauchen
Plonger la lance vapeur dans le lait

2

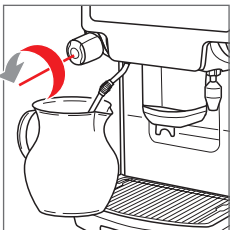

To pulse milk turn left
Für Dampfstoß nach links drehen
Tourner vers la gauche pour activer le jet vapeur

or | oder | ou

3

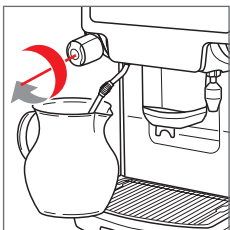

For continuous steam turn right
Für längeren Bezug nach rechts drehen
Tourner vers la droite pour plus de vapeur

4

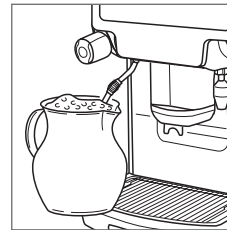

To stop turn back to neutral position
Zum Beenden in Ausgangsposition drehen
Pour terminer, retourner en position initiale

5

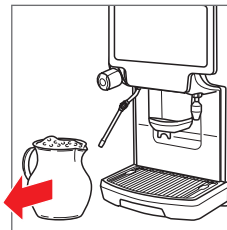

Remove product when finished
Fertiges Produkt entnehmen
Retirer la tasse de produit préparé

6

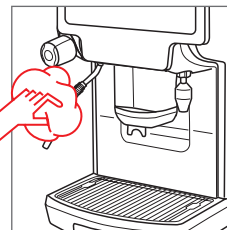

Purge and clean steam wand
Dampflanze spülen und feucht abwischen
Rinçer et nettoyer la lance vapeur

! Warning: Hot surface
Achtung: Heisse Oberflächen
Attention: surfaces brûlantes

i For best results: store milk at $\leq 5^{\circ}\text{C}$ ($\leq 41^{\circ}\text{F}$).
Für optimale Resultate: Milch bei $\leq 5^{\circ}\text{C}$ ($\leq 41^{\circ}\text{F}$) aufbewahren.
Pour de meilleurs résultats: conserver le lait à $\leq 5^{\circ}\text{C}$ ($\leq 41^{\circ}\text{F}$).

Use

Gebrauch
Utilisation



iSteam
iSteam
iSteam

- ! Warning: Hot surface
- ! Achtung: Heisse Oberflächen
- ! Attention: surfaces brûlantes

1

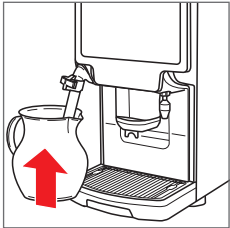

Submerge iSteam in milk
iSteam in Milch eintauchen
Plonger l'iSteam dans le lait

2

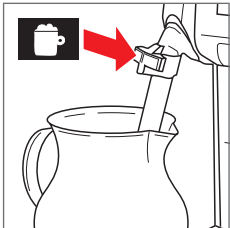

Press left button for foamed milk
Für geschäumte Milch linke Taste drücken
Appuyer sur le bouton gauche pour obtenir de la mousse de lait

or | oder | ou

3



Press right button for hot milk
Für heiße Milch rechte Taste drücken
Appuyer sur le bouton droit pour obtenir du lait chaud



Press button, when buttons are blinking. A steam jet purges the iSteam
Taste drücken, wenn Tasten blinken. Ein Dampfstoß reinigt den iSteam
Appuyer sur le bouton si les deux boutons clignotent. Un jet vapeur nettoie l'iSteam



Press and hold button to increase the temperature
Taste gedrückt halten für erhöhte Temperatur
Maintenir une pression sur le bouton pour augmenter la température

4

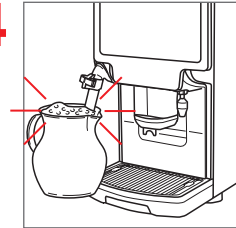

Wait for end of preparation
Ende der Zubereitung abwarten
Attendre la fin de la préparation

- ! To stop: Press the button again
- ! Beenden: Taste nochmals betätigen
- ! Terminer: appuyer une nouvelle fois sur le bouton

5

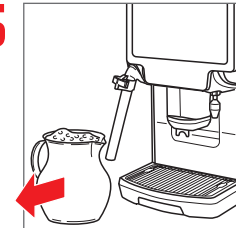

Remove product when finished
Fertiges Produkt entnehmen
Retirer la tasse de produit préparé

6

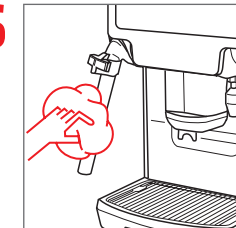

Purge and clean iSteam
iSteam spülen und feucht abwischen
Rinçer et nettoyer l'iSteam

During use...

Während des Gebrauchs...

En cours d'utilisation...

Refill coffee beans

Kaffeebohnen nachfüllen

Rajouter du café en grain

1

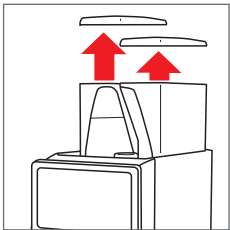

Remove bean hopper lid

Deckel des Bohnenbehälters abnehmen

Retirer le couvercle de la trémie à grains

! Unlock with key if necessary

• Evtl. mit Schlüssel entriegeln

Déverrouiller avec la clé, si nécessaire

2

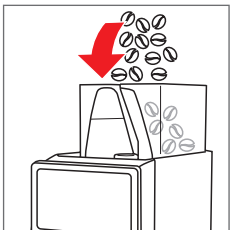

Refill coffee beans

Kaffeebohnen nachfüllen

Rajouter du café en grain

! Never mingle different blends

• Bohnensorten nicht mischen

Ne pas mélanger plusieurs variétés

3

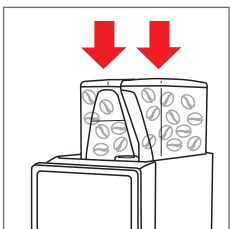

Replace bean hopper lid

Deckel des Bohnenbehälters schliessen

Refermer le couvercle de la trémie à grains

Refill milk

Milch nachfüllen

Rajouter du lait

i

For best results: store milk at $\leq 5^{\circ}\text{C}$ ($\leq 41^{\circ}\text{F}$).

Für optimale Resultate: Milch bei $\leq 5^{\circ}\text{C}$ ($\leq 41^{\circ}\text{F}$) aufbewahren.

Pour de meilleurs résultats: conserver le lait à $\leq 5^{\circ}\text{C}$ ($\leq 41^{\circ}\text{F}$).

1

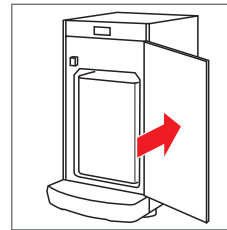

Open door

Kühlgerät öffnen

Ouvrir le bac réfrigérant

! Unlock with key if necessary

• Evtl. mit Schlüssel entriegeln

Déverrouiller avec la clé, si nécessaire

2

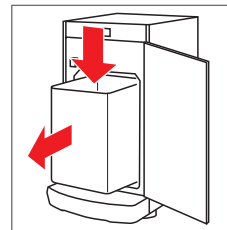

Refill milk or replace milk

Milch nachfüllen

Rajouter du lait

! Clean milk container (if applicable)

• Milchbehälter reinigen

Nettoyer le réservoir de lait

3

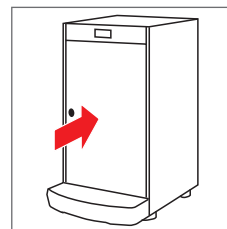

Close door

Kühlgerät schliessen

Refermer le bac réfrigérant

During use...

Während des Gebrauchs...

En cours d'utilisation...

Empty grounds drawer

Satzbehälter leeren

Vider le tiroir à marc

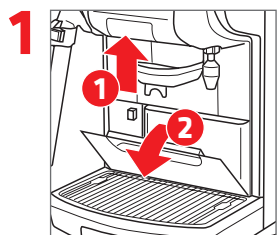

1 Open front cover

Klappe öffnen

Ouvrir la trappe

! Unlock with key if necessary

• Evtl. mit Schlüssel entriegeln

Déverrouiller avec la clé, si nécessaire

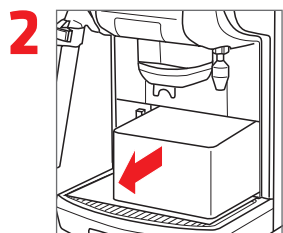

2

Remove grounds drawer

Satzbehälter entnehmen

Retirer le tiroir à marc

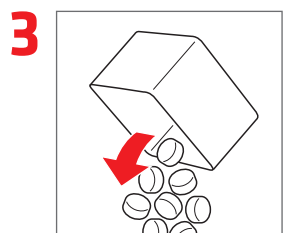

3

Empty grounds drawer

Satzbehälter leeren

Vider le tiroir à marc



4

Insert grounds drawer

Satzbehälter einsetzen

Mettre en place le tiroir à marc



5

Close front cover

Klappe schliessen

Refermer la trappe



6

Confirm the emptying of the drawer

Leeren des Satzbehälters bestätigen

Confirmer le vidage du tiroir à marc

Daily cleaning

Tägliche Reinigung

Nettoyage quotidien

! **Do not use abrasive sponges and detergents or solvents! If cleaner is required, follow the instructions on the package!**

- Keine Lösungs- und Scheuermittel verwenden! Wenn Reiniger benötigt wird, Angaben auf der Verpackung beachten!
Ne pas utiliser de solvants ou abrasifs! Si un produit de nettoyage est nécessaire, il faut suivre les instructions sur l'emballage!

! **Do not immerse the machine in water!**

- Maschine nicht in Wasser eintauchen!
Ne pas plonger la machine dans l'eau!

! **We recommend the cleaning detergents approved by us**

- Wir empfehlen die von uns geprüften Reinigungsmittel
Nous recommandons les produits de nettoyage en vente chez nous

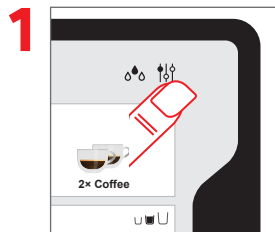

Select cleaning icon or icon for the settings
Reinigungs- oder Einstellungs-Icon wählen
Sélectionner l'icône de nettoyage ou de réglage



Select operator menu and enter password, if requested
Bediener-Menu wählen und wenn nötig Passwort eingeben
Sélectionner le menu operateur et indiquer le mot de passe

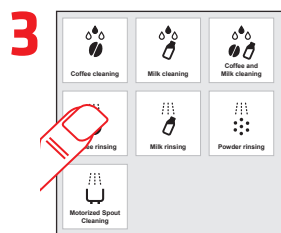

Select requested cleaning
Gewünschte Reinigung auswählen
Sélectionner le nettoyage souhaité

- ! Follow the information on the tablet
• Hinweise auf Tablet beachten
Tenir compte des indications sur la tablette

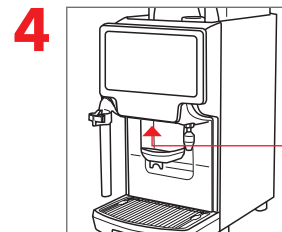

- Process running
Prozess läuft
Procès en cours
- Input required
Eingabe erforderlich
Operation demandée

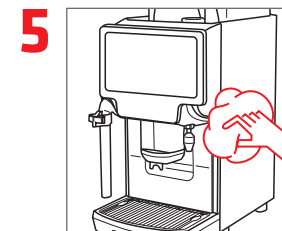

Clean housing with damp cloth
Gehäuse feucht abwischen
Nettoyer carrosserie avec chiffon humide



Clean drip grid and drip tray
Tropfgitter reinigen und Tropfschale ausreiben
Nettoyer grille à égouttoir et égouttoir

Daily cleaning



Tägliche Reinigung

Nettoyage quotidien

Cleaning menu

Reinigungsmenu

Menu Nettoyage

	Coffee Kaffee Café	Starts the coffee cleaning Startet die Kaffeereinigung Démarre le nettoyage de Café
	Milk Milch Lait	Starts the milk cleaning Startet die Milchreinigung Démarre le nettoyage du Lait
	Coffee & Milk Kaffee & Milch Café & Lait	Starts the combined coffee and milk cleaning Startet die kombinierte Kaffee- und Milchreinigung Démarre le nettoyage de Café et Lait combinée
	Coffee rinsing Kaffeespülung Rinçage du café	Starts the coffee rinsing Startet die Kaffeespülung Démarre le rinçage de Café
	Milk rinsing Milchspülung Rinçage de lait	Starts the milk rinsing Startet die Milchspülung Démarre le rinçage de lait
	Powder rinsing Pulverspülung Rinçage du poudre	Starts the powder rinsing Startet die Pulverspülung Démarre le rinçage du poudre
	Automatic spout cleaning Autom. Auslauf Reinigung Nettoyage de l'écoulement automatique	Moves the automatic spout in the cleaning position Führt den automatischen Auslauf in die Reinigungsposition Met l'écoulement automatique en position de nettoyage

2x Egro BYO Top Milk XP

- Do the cleaning of both coffee machines at once
Reinigung beider Kaffeemaschinen gleichzeitig ausführen
Effectuer le nettoyage des deux machines à café simultanément
- The cleaning procedure of Egro BYO Top-Milk XP with one or two machines is identical – with two machines use 2 milk cleaning tablets
Der Reinigungsvorgang ist bei der Egro BYO Top-Milk XP mit einer oder zwei Maschinen identisch – bei zwei Maschinen 2 Milchreinigungstabletten verwenden
La procédure de nettoyage de l'Egro BYO Top-Milk XP est identique avec une ou deux machines – pour deux machines, utiliser deux pastilles de nettoyage pour le lait

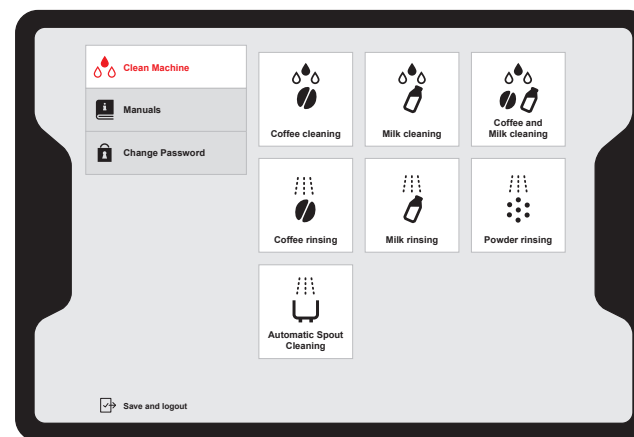

Daily cleaning of steam wand/iSteam

Tägliche Reinigung Dampfhahn/iSteam

Nettoyage quotidien du lance vapeur/iSteam

! Do not use abrasive sponges and detergents or solvents! If cleaner is required, follow the instructions on the package!

• Keine Lösungs- und Scheuermittel verwenden! Wenn Reiniger benötigt wird, Angaben auf der Verpackung beachten!
Ne pas utiliser de solvants ou abrasifs! Si un produit de nettoyage est nécessaire, il faut suivre les instructions sur l'emballage!

! We recommend the cleaning detergents approved by us

• Wir empfehlen die von uns geprüften Reinigungsmittel
Nous recommandons les produits de nettoyage en vente chez nous

1

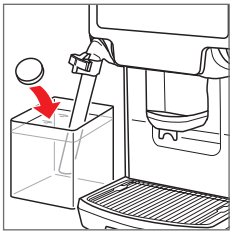

Submerge steam wand/iSteam in milk cleaning solution
Dampfhahn/iSteam in Milchreinigungslösung eintauchen
Plonger la lance vapeur/iSteam dans la solution nettoyage de lait

! Heat up with steam wand/iSteam and allow to react for at least 10 min
Mit Dampfhahn/iSteam aufheizen und mindestens 10 min einwirken lassen
Faire chauffer à l'aide de la lance vapeur/iSteam et laisser agir au moins 10 min

2

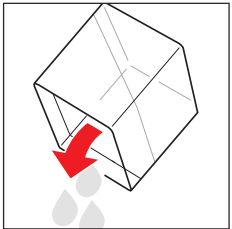

Empty cleaning solution and fill container with fresh water
Reinigungslösung entleeren und Behälter mit frischem Wasser füllen
Vider la solution de nettoyage et remplir le réservoir d'eau fraîche

3

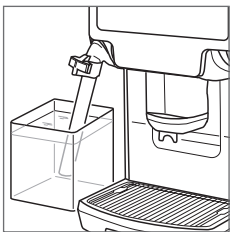

Submerge steam wand/iSteam in water and heat it up
Dampfhahn/iSteam in Wasser eintauchen und aufheizen
Plonger la lance vapeur/iSteam dans l'eau et faire chauffer

4



Clean steam wand/iSteam
Dampflanze/iSteam reinigen
Nettoyer lance vapeur/iSteam

iSteam:

! Unscrew nozzle for cleaning
Düse zum Reinigen abschrauben
Dévisser le bec pour la nettoyer

Daily outlet cleaning

Tägliche Auslaufreinigung

Nettoyage quotidien de l'écoulement

! **Do not use abrasive sponges and detergents or solvents! If cleaner is required, follow the instructions on the package!**

• Keine Lösungs- und Scheuermittel verwenden! Wenn Reiniger benötigt wird, Angaben auf der Verpackung beachten!
Ne pas utiliser de solvants ou abrasifs! Si un produit de nettoyage est nécessaire, il faut suivre les instructions sur l'emballage!

The outlet is dishwasher safe

Der Auslauf ist spülmaschinenfest

L'écoulement peut être lavé au lave-vaisselle

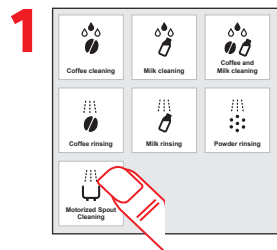

Select «Automatic Spout cleaning» in the cleaning menu

Im Reinigungsmenu «Autom. Auslaufreinigung» wählen

Dans le menu de nettoyage, sélectionner «Nettoyage de l'écoulement automatique»

! Follow the information on the tablet

• Hinweise auf Tablet beachten
Tenir compte des indications sur la tablette



Lift up outlet cover

Auslaufabdeckung nach oben schieben

Pousser le capot vers le haut

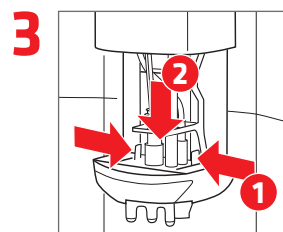

Press the clips inwards and move outlet downwards and take out from support

Laschen nach innen drücken, Auslauf nach unten schieben und aus Halterung ziehen

Pousser les languettes vers l'intérieur, faire glisser l'écoulement vers le bas et le retirer du support

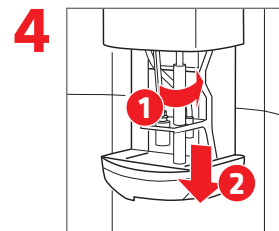

Remove powder tube and pull down

Pulverrohr lösen und nach unten herausziehen

Détacher le tube de poudre et tirer vers le bas

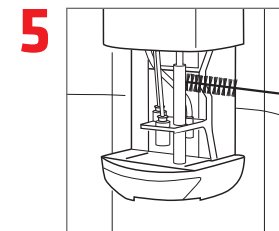

Clean with the brush

Mit Bürste reinigen

Nettoyer avec la brosse

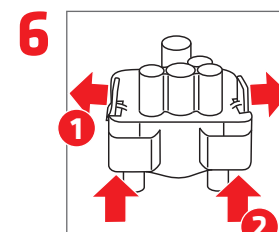

Pull clips outwards and press the upper part upwards

Laschen nach aussen ziehen und oberen Teil nach oben drücken

Tirez les languettes vers l'extérieur et pousser la partie supérieure vers le haut

Daily outlet cleaning

Tägliche Auslaufreinigung

Nettoyage quotidien de l'écoulement

7

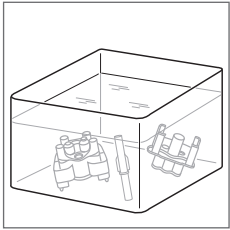

Soak separated parts over night in cleaning solution and rinse thoroughly

Die separaten Teile über Nacht in Reinigungslösung einweichen und gründlich spülen

Faire tremper les pièces détachées une nuit dans la solution de nettoyage et rincer abondamment

8

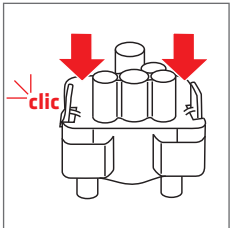

Put outlet together and lock

Auslauf zusammensetzen und einrasten

Remonter l'écoulement et enclencher les éléments

9

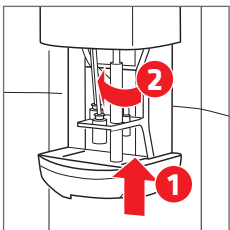

Insert powder tube from the bottom and secure it

Pulverrohr von unten einsetzen und sichern

Insert le tube de poudre de bas et sécurisé

10

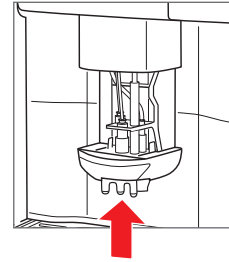

Insert and lock outlet in support

Auslauf in Halterung einsetzen und einrasten

Remettre l'écoulement dans le support et l'enclencher

11

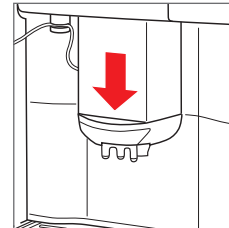

Pull down outlet cover

Auslaufabdeckung schliessen

Refermer le capot

! Caution: do not bend tubes

! Vorsicht: Schläuche nicht knicken

! Attention: ne pas tordre les tuyaux

12

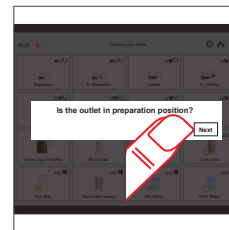

Confirm the end of the outlet cleaning

Ende der Auslaufreinigung bestätigen

Confirmer la fin du nettoyage de l'écoulement

! Only with automatic spout

! Nur bei autom. Auslauf

! Uniquement pour l'écoulement automatique

Cleaning the fridge

Kühlschrankreinigung

Nettoyage du réfrigérateur

! Do not use abrasive sponges and detergents or solvents! If cleaner is required, follow the instructions on the package!

• Keine Lösungs- und Scheuermittel verwenden! Wenn Reiniger benötigt wird, Angaben auf der Verpackung beachten!

Ne pas utiliser de solvants ou abrasifs! Si un produit de nettoyage est nécessaire, il faut suivre les instructions sur l'emballage!

i Clean the fridge at least after each milk cleaning

Kühlschrank mindestens nach jeder Milchreinigung reinigen

Nettoyer le réfrigérateur au moins après chaque nettoyage de lait

1

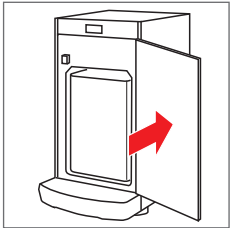

Open the fridge

Kühlschrank öffnen

Ouvrir le réfrigérateur

2

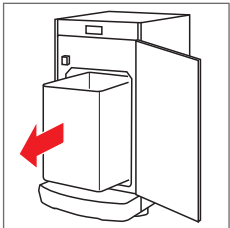

Remove milk container

Milchbehälter entfernen

Retirer le réservoir de lait

3

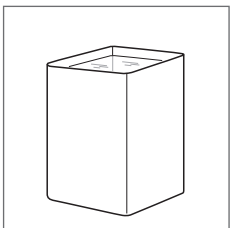

Clean milk container

Milchbehälter reinigen

Nettoyer le réservoir de lait

4

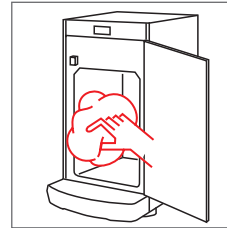

Clean fridge inside with damp cloth

Kühlschrank innen feucht ausreiben

Nettoyer l'intérieur du réfrigérateur avec un chiffon humide

5

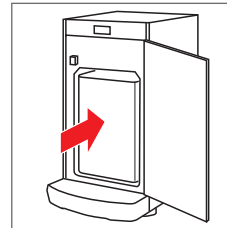

Place milk container

Milchbehälter einsetzen

Remettre en place le réservoir de lait

6

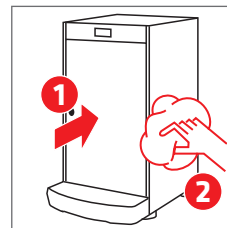

Close the fridge

Clean housing with damp cloth

Kühlschrank schliessen

Gehäuse feucht abwischen

Fermer le réfrigérateur

Nettoyer l'extérieur avec un chiffon humide

Weekly cleaning of the bean hoppers

Wöchentliche Bohnenbehälterreinigung

Nettoyage hebdomadaire de la trémie à grains

! Switch off the appliance before removing the bean hopper!

- Maschine vor dem Entfernen der Bohnenbehälter ausschalten!
Éteindre la machine avant de retirer la trémie à grains!

! Do not use abrasive sponges and detergents or solvents! If cleaner is required, follow the instructions on the package!

- Keine Lösungs- und Scheuermittel verwenden! Wenn Reiniger benötigt wird, Angaben auf der Verpackung beachten!
Ne pas utiliser de solvants ou abrasifs! Si un produit de nettoyage est nécessaire, il faut suivre les instructions sur l'emballage!

1

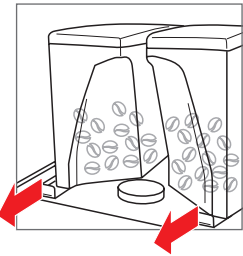

Unlock the bean hopper
Bohnenbehälter entriegeln
Déverrouiller la trémie à grains

2

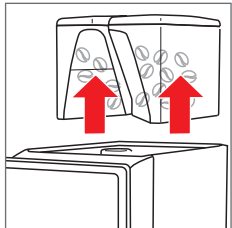

Remove bean hopper
Bohnenbehälter abnehmen
Retirer la trémie à grains

3

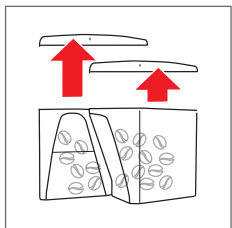

Remove bean hopper lid
Deckel des Bohnenbehälters abnehmen
Retirer le couvercle de la trémie à grains

4

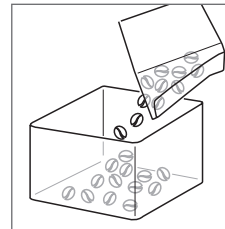

Empty bean hopper
Bohnenbehälter leeren
Vider la trémie à grains

5

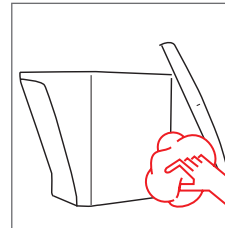

Clean with a damp cloth
Bohnenbehälter feucht ausreiben
Nettoyer la trémie à grains avec un chiffon humide

6

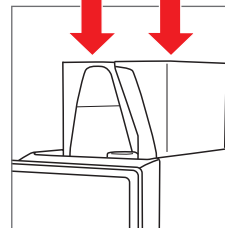

Reattach bean hopper
Bohnenbehälter wieder aufsetzen
Replacer la trémie à grains

Weekly cleaning of the bean hoppers

Wöchentliche Bohnenbehälterreinigung

Nettoyage hebdomadaire de la trémie à grains

7

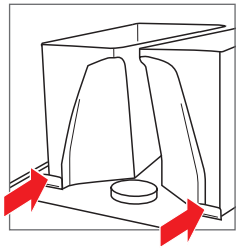

Lock bean hopper

Bohnenbehälter verriegeln

Verrouiller la trémie à grains

8

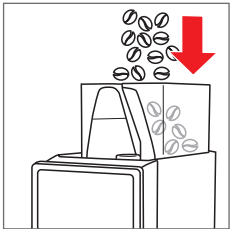

Fill coffee beans

Kaffeebohnen einfüllen

Verser les grains de café

9

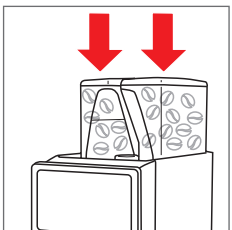

Replace bean hopper lid

Deckel des Bohnenbehälters schliessen

Fermer le couvercle de la trémie à grains

Unlocking bean hopper for self-service

Entriegeln der Bohnenbehälter bei Selbstbedienung

Déverrouiller la trémie à grains en mode self-service

1

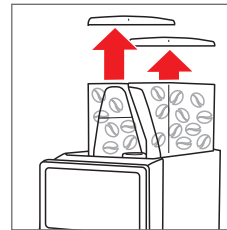

Remove bean hopper lid

Deckel des Bohnenbehälters abnehmen

Retirer le couvercle de la trémie à grains

2

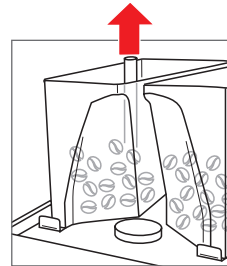

Pull safety bar upwards

Sicherungsstange nach oben ziehen

Tirer la barre de sécurité vers le haut

3

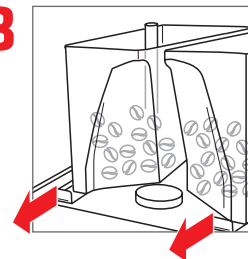

Unlock the bean hopper

Bohnenbehälter entriegeln

Déverrouiller la trémie à grains

Configuring new products

Neue Produkte konfigurieren

Configurer les nouveaux produits

Preconfigured product are available and can be modified to your taste

Vordefinierte Produkte stehen zur Auswahl und können nach eigenem Geschmack angepasst werden

Des produits prédéfinis peuvent être sélectionnés et adaptés au goût personnel

Accessible settings/products

Verfügbare Einstellungen/Produkte

Paramètres accessibles/products

1



Exit product menu

Produktmenu verlassen

Quitter le menu produits

2

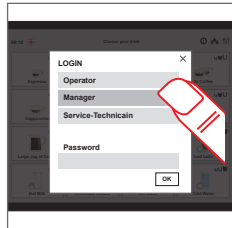

Select manager menu and enter password

Manager-Menu wählen und Passwort eingeben

Sélectionner le menu manager et indiquer le mot de passe

3

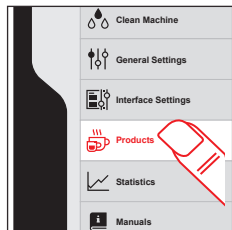

Select «Product» menu

Menü «Produkte» wählen

Sélectionner le menu «Produits»

Add new recipe

Rezept hinzufügen

Ajouter une recette

Add a recipe based on a preconfigured product

Neues Rezept auf Basis eines vordefinierten Produkts erstellen

Composer une recette sur la base d'un produit prédéfini

Coffee

Kaffee

Café

Preconfigured coffee products

Vordefinierte Kaffeeprodukte

Produits prédéfinis à base de café

Coffee & Milk

Kaffee & Milch

Café & Lait

Preconfigured coffee & milk products

Vordefinierte Kaffeeprodukte mit Milch

Produits prédéfinis à base de café au lait

Milk

Milch

Lait

Preconfigured milk products

Vordefinierte Milchprodukte

Produits prédéfinis à base de lait

Water

Wasser

Eau

Preconfigured water products (tea)

Vordefinierte Wasserprodukte (Tee)

Produits prédéfinis à base d'eau (thé)

Powder

Pulver

Poudre

Preconfigured powder products

Vordefinierte Produkte mit Pulver

Produits prédéfinis avec de la poudre

Powder & Coffee

Pulver & Kaffee

Poudre & Café

Preconfigured coffee products with powder

Vordefinierte Kaffeeprodukte mit Pulver

Produits prédéfinis à base de café avec de la poudre

Powder & Coffee & Milk

Pulver & Kaffee & Milch

Poudre & Café & Lait

Preconfigured coffee products with powder and milk

Vordefinierte Kaffeeprodukte mit Pulver und Milch

Produits prédéfinis à base de café avec de la poudre et du lait

Configuring new products

Neue Produkte konfigurieren

Configurer les nouveaux produits

4



Select required product

Gewünschtes Produkt wählen

Sélectionner le produit souhaité

5



Edit «Drink settings»

«Getränkeinstellungen» bearbeiten

Modifier les «Configurations des boissons»

6

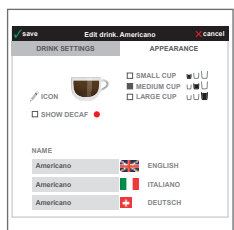

Edit «Appearance» of product

«Anzeige» des Produkts bearbeiten

Modifier l'«Affichage» du produit

7

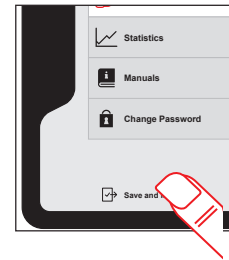

Save product definition

Produktdefinition sichern

Enregistrer la définition du produit

Position new products

Neue Produkte platzieren

Positionner les nouveaux produits

New products have to be defined before

Neue Produkte müssen zuerst definiert werden

Les nouveaux produits doivent d'abord être définis



- 1** Exit product menu
Produktmenu verlassen
Quitter le menu produits

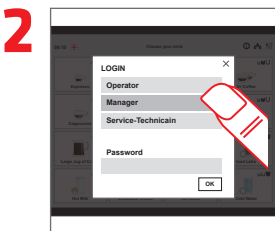

- 2** Select manager menu and enter password
Manager-Menu wählen und Passwort eingeben
Sélectionner le menu manager et indiquer le mot de passe

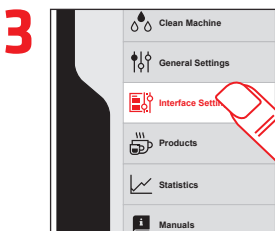

- 3** Select menu «Interface settings»
Menü «Anzeige» wählen
Sélectionner le menu «Affichage»

Accessible settings

Verfügbare Einstellungen

Paramètres accessibles

Wallpaper Hintergrund Fond d'écran	Select wallpaper (2 standard pictures or upload own pictures) Hintergrundbild wählen (2 Standardbilder oder eigene uploaden) Choisir un fond d'écran (deux images standard ou charger des images personnelles)
Mode Modus Mode	Set the appearance of the interface to light or dark (Tiles, pop-ups, etc.) Setzt die Anzeige auf hell oder dunkel (Kacheln, Popups, etc.) Règle l'affichage en mode clair ou sombre (tuiles, pop-ups etc.)
All drinks Alle Getränke Toutes les boissons	Tile with a list of all available drinks; can be placed in the interface Kachel in Getränkeauswahl mit Liste aller definierten Getränke Tuile dans le choix des boissons avec la liste des toutes les boissons définies i Can only be placed, if there is room for one tile Kann nur platziert werden, wenn mindestens eine Kachel frei ist Ne peut être placé que si au moins une tuile est libre
Screensaver Bildschirmschoner Écran de veille	Select screensaver (2 standard pictures or upload own pictures)* Bildschirmschoner wählen (2 Standardbilder oder eigene uploaden)* Sélectionner un écran de veille (deux images standard ou charger des images personnelles)* *Recommended resolution: 1920×1200 *Empfohlene Auflösung: jpg *Résolution recommandée: 16:10

Position new products

Neue Produkte platzieren

Positionner les nouveaux produits

4

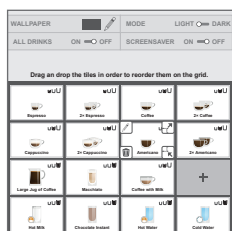

Manage the products

Produkte bearbeiten

Modifier les produits

5

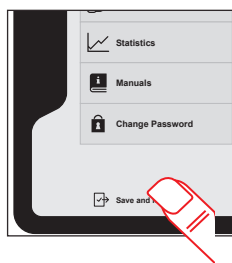

Save and logout

Sichern und verlassen

Sauvegarder et quitter

Accessible settings

Verfügbare Einstellungen

Paramètres accessibles

Move

Verschieben

Déplacer

Tap on product and move to selected position

Auf Produkt drücken und an gewünschte Position schieben

Appuyer sur le produit et le faire glisser à l'emplacement souhaité

Add new beverage

Neue Getränke hinzufügen

Ajouter de nouvelles boissons



The list with all available products appears for selection

Liste aller verfügbaren Getränke erscheint zur Auswahl

La liste de toutes les boissons disponibles s'affiche

i Max. 16 product tiles can be displayed

Es können max. 16 Produktkacheln angezeigt werden

Au maximum, 16 tuiles produits peuvent être affichées

Edit/delete product

Produkt bearbeiten/löschen

Modifier/effacer le produit

Tap short on the relevant product, additional elements appear

Kurz auf entsprechendes Produkt tippen, zusätzliche Elemente erscheinen

Tapoter brièvement le produit correspondant, des éléments supplémentaires s'affichent

Edit beverage

Getränk bearbeiten

Modifier la boisson

i Opens the menu «Appearance» and «Drink settings»

Menü «Anzeige» und «Getränke-einstellungen» wird geöffnet

Le menu «Affichage» et «Configuration des boissons» sont ouverts

Enlarge product tile

Produktkachel vergrößern

Agrandir la tuile produits

i Enlarging is only possible, if a free space is next to it

Vergrößern ist nur möglich, wenn ein leerer Platz daneben ist

Agrandir n'est possible que lorsqu'une place libre se trouve à côté

Delete product tile

Produktkachel löschen

Effacer la tuile produits

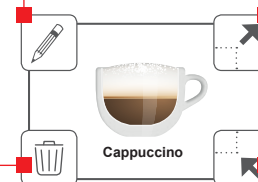

Downsize product tile

Produktkachel verkleinern

Réduire la tuile produits

Manager menu BYO





Manager Menu BYO

Menu manager BYO

Settings

Einstellung

Réglage

	Clean machine Maschine reinigen Nettoyer la machine	Shows the cleaning menu (see page 17) Zeigt das Reinigungsmenu (siehe Seite 17) Affiche le menu de nettoyage (voir page 17)
	General Settings Allgemeine Einstellungen Général paramètres	Languages Sprachen Langue Select language, change sequence, remove from selection, add «Additional languages» to selection Sprache wählen, aus Auswahl löschen, Reihenfolge anpassen, «Weitere Sprachen» zur Auswahl hinzufügen Sélectionner une langue, effacer de la liste de sélection, modifier l'ordre, ajouter d'«Autres langues» à la liste de sélection i The selected languages are shown on the tablet and can be chosen from every user! Die ausgewählten Sprachen werden auf dem Tablet angezeigt und können dort von jedem Bediener bestimmt werden! Les langues sélectionnées s'affichent sur la tablette et peuvent y être choisies par chaque utilisateur!
	Mode Modus Mode	Select between three modes Es stehen drei Modi zur Auswahl On peut choisir parmi trois modes
	Queue Liste Liste	 Multiple beverages can be selected and the production sequence is shown Mehrere Getränke können ausgewählt werden und die Bearbeitungsreihenfolge wird angezeigt Plusieurs boissons peuvent être choisies et l'ordre de préparation est affiché
	Productivity Direktwahl Sélection directe	 Product preparation starts directly after the selection Produktzubereitung startet nach Auswahl automatisch La préparation du produit démarre automatiquement après la sélection
	Self service Selbstbedienung Self-service	 Product preparation starts directly after the selection. If configured, product parameters can be adjusted (coffee strength, milk amount, grinder, etc.) Produktzubereitung startet nach Auswahl. Wenn freigegeben, können Produkteinstellungen wie Kaffee- und Milchmenge, Mühlen, etc. selbst eingestellt werden. La préparation du produit démarre après la sélection. Lorsqu'ils sont configurés, des paramètres de produits tels que la quantité de lait et de café, les moulins etc. peuvent être ajustés soi-même.

Manager menu BYO





Manager Menu BYO

Menu manager BYO

Settings

Einstellung

Réglage

	Device lock <i>Gerät sperren</i> <i>Bloquer l'appareil</i>	When using the button «Exit device lock mode» the software will be minimised. Other functions of the tablet, which are independent from the coffee machine, can now be used. <i>Mit dem Betätigen der Taste «Kioskmodus verlassen» kann die Software minimiert werden, so dass andere von der Kaffeemaschine unabhängige Funktionen auf dem Tablet verwendet werden können.</i> <i>En activant la touche «mode kiosque» le logiciel peut être minimisé afin que d'autres fonctions indépendantes de la machine à café puissent être utilisées sur la tablette.</i>
	Naming of grinders and milk <i>Bezeichnung von Mühlen und Milch</i> <i>Désignation des moulins et du lait</i>	Define the naming for grinders and milks in all selected languages <i>Bezeichnung für Mühlen und Milchbezug in allen gewählten Sprachen definieren</i> <i>Définir la désignation des moulins et de la distribution de lait dans toutes les langues choisies</i>
	Interface settings <i>Anzeige</i> <i>Affichage</i>	Define interface and selection of products (see page 27) <i>Anzeige und Getränkeauswahl definieren (siehe Seite 27)</i> <i>Définir l'affichage et le choix des boissons (voir page 27)</i>
	Products <i>Produkte</i> <i>Produits</i>	Configure products, add new recipes (see page 25) <i>Produkte konfigurieren, neue Rezepte hinzufügen (siehe Seite 25)</i> <i>Configurer les produits, ajouter de nouvelles recettes (voir page 25)</i>
	Statistics <i>Statistik</i> <i>Statistique</i>	Offer statistic information. Different options can be selected to customize the data <i>Bietet statistische Informationen. Verschiedene Einstellungen lassen die Daten nach Wunsch anzeigen</i> <i>Propose des informations statistiques. Différents réglages permettent d'afficher les données selon les souhaits</i>
	Manuals <i>Anleitungen</i> <i>Manuel</i>	User manual for the machine and optional add-on devices <i>Betriebsanleitungen zur Maschine und optionalen Zusatzgeräten</i> <i>Mode d'emploi de la machine et des appareils optionnels supplémentaires</i>
	Change password <i>Passwort ändern</i> <i>Changer le mot de passe</i>	Define new manager password <i>Neues Managerpasswort definieren</i> <i>Définir un nouveau mot de passe pour le manager</i>

Settings

Einstellungen

Réglages

Settings are password protected (default password: 1927)

Einstellungen sind Passwort geschützt (Standardpasswort: 1927)

Les réglages sont protégés par un mot de passe (mot de passe standard: 1927)

Depending on the configuration different settings are available

Je nach Konfiguration stehen unterschiedliche Einstellungen zur Verfügung

En fonction de la configuration, différents réglages sont possibles

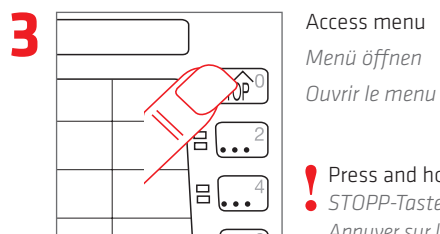
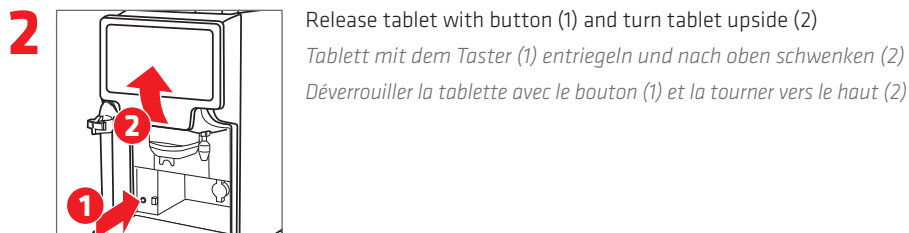
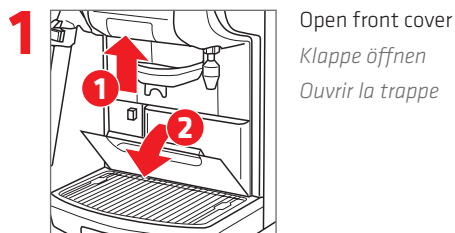

! Press and hold STOP 5 sec.
• STOPP-Taste 5 sek. drücken
Appuyer sur le bouton STOP pendant 5 sec.

Machine settings have to be adjusted with the interface under the tablet

Maschinenparameter werden mit dem Bedienpanel unter dem Tablett eingestellt

Les paramètres de la machine sont définis avec l'interface située sous la tablette

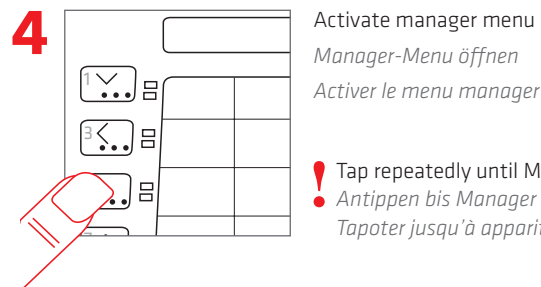

! Tap repeatedly until Manager Menu appears
• Antippen bis Manager Menü erscheint
Tapoter jusqu'à apparition du menu manager

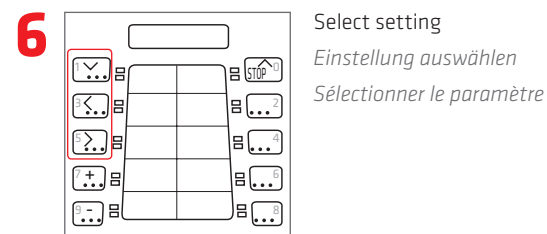
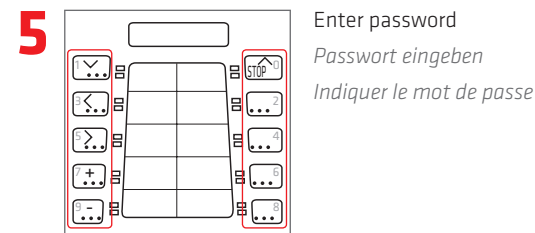

Settings

Einstellungen

Réglages

7

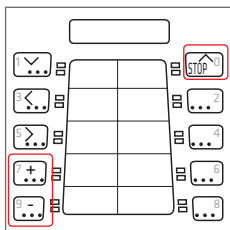

Modify and store settings

Einstellungen vornehmen und sichern

Procéder au paramétrage et enregistrer

8

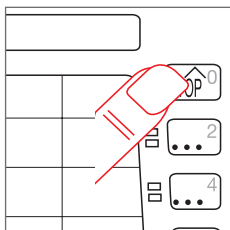

Leave menu

Menü verlassen

Quitter le menu

! Press repeatedly
• Mehrfach drücken
Appuyer plusieurs fois

Accessible settings

Verfügbare Einstellungen

Paramètres accessibles

Machine setup

Maschineneinstellungen

Paramétrage machine

Cleanings

Reinigung

Nettoyage

Date & Time

Datum & Uhrzeit

Date & Heure

Counters

Zähler

Compteurs

Product configuration

Produktkonfiguration

Configuration produits

* Keypad:	Select setting	√	1	STOP	—	^
Tastatur:	Einstellung auswählen	<	3	<		
Clavier:	Effectuer la sélection	>	5	>		
	Change setting		7	+		
	Einstellung ändern		9	-		
	Changer la sélection					

for example...

Zum Beispiel...

par exemple...

on page...

auf Seite...

page...

Function mode, buzzer, language...

Funktionen, Summer, Sprache...

Fonctions, sonnerie, langue...

33

Cleaning time, self-service cleaning...

Reinigungszeit, Reinigung in Selbstbedienung...

Temps de nettoyage, nettoyage en self-service...

34

Date & Time, Auto power ON

Datum & Uhrzeit, Automatisches Ein/Ausschalten

Date & heure, marche/arrêt automatique

35

Product counters, lifetime counters, consumptions

Produktzähler, Totalzähler, Verbräuche

Compteurs de produit, totalisateurs, consommations

36

! These settings are only used when the product will be selected with the keypad. Selecting the product with the app, sends the settings with the request.

Diese Einstellungen werden nur beim Bezug mit der Tastatur verwendet. Wird das Produkt von der App ausgelöst, werden die Einstellungen mitgeschickt.

Ces réglages ne sont utilisés que lors d'une utilisation avec le clavier. Si le produit est sélectionné à partir de l'application, les réglages sont automatiquement envoyés.

> Machine setup

Maschineneinstellungen

Paramétrage machine

Settings

Einstellung

Réglage

* Keypad:	Select setting	✓	1... STOP	—	^
Tastatur:	Einstellung auswählen	<	3... >		
Clavier:	Effectuer la sélection	>	5... 7+ 9-		
	Change setting		7+ 9-		
	Einstellung ändern				
	Changer la sélection				

* ✓	Function mode Funktionsmodus Mode fonction	✓	Stand-by mode Standbymodus Mode Standby	Sets coffee machine in stand-by Schaltet Kaffeemaschine in «Standby» Met la machine à café en «veille»
		>	Payment mode Zahlungsmodus Mode de paiement	Sets coffee machine in payment system/register mode Schaltet Kaffeemaschine in Registriermodus/Zahlungssystem Met la machine à café en mode caisse/enregistreuse
		>	Self-service mode Selbstbedienung Mode self-service	Sets coffee machine in self-service mode Schaltet Kaffeemaschine in Selbstbedienungsmodus Met la machine à café en mode self-service
>	General Allgemein Général	✓	Language Sprache Langue	Select the display language of the machine Auswahl der Anzeigesprache der Maschine Sélection de la langue affichée de la machine
		>	Buzzer Summer Sonnerie	Activate buzzer Aktiviert Summer Activation de la sonnerie
		>	Change manager password Managerpasswort ändern Changer mot de passe	Set a new manager password using 4 digits Setzt neues Managerpasswort mit 4 Ziffern Fixe un nouveau mot de passe à 4 chiffres
		>	Light Beleuchtung Éclairage	Activates machine's lights Aktiviert Maschinenbeleuchtung Activation de l'éclairage de la machine

> Cleaning

Reinigung
Nettoyage

Settings

Einstellung
Réglage

* Keypad:	Select setting	✓	1	▽	...	STOP	^	0	—	^
Tastatur:	Einstellung auswählen		<	3	<	...				
Clavier:	Effectuer la sélection		>	5	>	...				
	Change setting		7	+	...					
	Einstellung ändern		9	-	...					
	Changer la sélection									

* ✓	Cleaning time Reinigungszeit Temps du Nettoyage	Daily cleaning schedules Zeitpunkt der täglichen Reinigung Heure du nettoyage quotidien
>	Self-service cleaning Reinigung in Selbstbedienung Nettoyage en Self-service	Enables/disables the message for the daily cleaning in self-service mode Aktiviert/deaktiviert die Meldung tägliche Reinigung im Selbstbedienungsmodus Active/désactive la notification du nettoyage quotidien en mode self-service
>	Flashing reminder Warnung mit Licht Témoin lumineux	Red/blue flashing when cleaning is prompted Rot/blau Blinken bei automatischer Reinigungs-Erinnerung Clignotement rouge/bleu en cas de message de nettoyage
>	Early cleaning Frühere Reinigung Lavage anticipé	Allow the cleaning up to two hours before the set time. If ON - no reminder will appear on the set cleaning time, if OFF the reminder will appear anyway Erlaubt die Reinigung um bis zu 2 Stunden vorzuziehen. EIN - Es wird keine Reinigungserinnerung ausgelöst, wenn AUS erscheint die Erinnerung trotzdem Permet d'avancer le nettoyage de 2 heures au maximum. Sur ON, aucun rappel de nettoyage n'a lieu; sur OFF, le rappel s'affiche quand même

> Date & Time

Datum & Uhrzeit

Date & Heure

Settings

Einstellung

Réglage

* Keypad:	Select setting	✓ 1... 0 STOP ^
Tastatur:	Einstellung auswählen	< 3 < ...
Clavier:	Effectuer la sélection	> 5 > ...
	Change setting	7 + ...
	Einstellung ändern	9 - ...
	Changer la sélection	

* ✓ Clock Uhr Horloge	<p>✓ Date mode Datumsanzeige Format date</p> <p>> Set date Datum stellen Réglage date</p> <p>> Time mode Zeitanzeige Format horaire</p> <p>> Set time Zeit stellen Réglage heure</p>	<p>Defines date mode Bestimmt Datumsformat Définition du format de la date</p> <p>Set date with year, month and day Datum mit Jahr, Monat und Tag einstellen Réglage de la date en indiquant l'année, le mois et le jour</p> <p>Defines time mode 12h or 24h Bestimmt die Zeitanzeige 12h oder 24h Définition du format horaire 12h ou 24h</p> <p>Time setting Zeit einstellen Réglage de l'heure</p>
> Timer Timer Minuterie	<p>✓ Auto power Auto Ein/Ausschalten Auto On/Off</p> <p>> Standby after cleaning Aus nach Reinigung Standby apres nettoyage</p> <p>> Sunday ON/OFF Sonntag Ein/Aus Dimanche marche/arrêt</p> <p>> Copy to all? Auf alle Tage kopieren? Copie à tous les jours?</p>	<p>Activates the auto power function – Touch: display shows an «A» in the header Aktiviert die automatische Ein/Ausschaltung – Touch: in der Anzeige erscheint ein «A» in der Kopfzeile Activation de la mise en marche/arrêt automatique – Touch: en haut de l'écran apparaît un «A»</p> <p>Standby after cleaning can be enabled, disabled or set to be asked every time «Aus nach Reinigung» kann aktiviert, deaktiviert oder auf Nachfragen bei jeder Reinigung gestellt werden «Standby apres nettoyage» peut être activé, désactivé ou réglé à la demande à chaque nettoyage</p> <p>Set the switch on/switch off time for Sundays Bestimmt die Einschaltzeit/Ausschaltzeit für Sonntag Définition du temps d'activation/temps de désactivation le dimanche</p> <p>Copy Sunday settings to all weekdays Kopiert Einstellungen vom Sonntag auf alle Wochentage Copie les réglages du dimanche à tous les jours de la semaine</p>

! Do not use these parameters!
• The tablet is the time master and overwrites the time of the machine on a regular base.
 Diese Parameter nicht verwenden!
 Das Tablet ist der Zeitmaster und überschreibt die Zeit der Maschine regelmässig.
 Ne pas utiliser ces paramètres!
 La tablette est l'horloge mère et remplace régulièrement les données de temps de la machine.

Each week day can be set individually with the following menu options. For days off set the ON and OFF values to the same time.
 Jeder Wochentag ist individuell mit den folgenden Menüpunkten einstellbar. Ruhetag – EIN und AUS auf die gleiche Uhrzeit stellen.
 Chaque jour de la semaine peut être personnalisé en sélectionnant les points de menu suivants. Jour de repos – Régler MARCHÉ et ARRÊT à la même heure.

> Counters

Zähler

Compteurs

Settings

Einstellung

Réglage

* Keypad:	Select setting	√	1	STOP	∧
Tastatur:	Einstellung auswählen	<	3	<	
Clavier:	Effectuer la sélection	>	5	>	
	Change setting		7	+	
	Einstellung ändern		9	-	
	Changer la sélection				

* >	Products	√ Type	√ Total	Total amount of brewings of all beverages since last reset
	Produkte	Typ	Total	Gesamtanzahl zubereiteter Getränke seit dem letzten Reset
	Produits	Type	Total	Nombre total de boissons préparées depuis la dernière remise à zéro
>	Coffee		> Coffee	Number of coffee beverages brewed since last reset
	Kaffee		Kaffee	Anzahl der gebrauten Kaffees seit dem letzten Reset
	Café		Café	Nombre de cafés préparés depuis la dernière remise à zéro
>	Coffee & Milk		> Coffee & Milk	Number of coffee&milk beverages brewed since last reset
	Kaffee & Milch		Kaffee & Milch	Anzahl der gebrauten Kaffee & Milchgetränke seit dem letzten Reset
	Café & Lait		Café & Lait	Nombre de cafés & boissons lactées préparés depuis la dernière remise à zéro
>	Milk		> Milk	Number of milk beverages brewed since last reset
	Milch		Milch	Anzahl der bezogenen Milchgetränke seit dem letzten Reset
	Lait		Lait	Nombre de boissons lactées préparées depuis la dernière remise à zéro
>	Hot water		> Hot water	Number of hot water beverages brewed since last reset
	Heisswasser		Heisswasser	Anzahl der Heisswassergetränke seit dem letzten Reset
	Eau chaude		Eau chaude	Nombre de boissons à l'eau chaude préparées depuis la dernière remise à zéro
>	iSteam foamed		> iSteam foamed	Number of foamed milk made using the iSteam foamed button
	iSteam Schaum		iSteam Schaum	Anzahl geschäumter Milch, welche mit iSteam Schaum zubereitet wurden
	iSteam mousse		iSteam mousse	Nombre de mousses de lait préparées en mode mousse iSteam
>	iSteam steamed		> iSteam steamed	Number of steamed milk made using the iSteam Steam button
	iSteam Dampf		iSteam Dampf	Anzahl heisser Milch, welche mit iSteam Dampf zubereitet wurden
	iSteam vapeur		iSteam vapeur	Nombre de laits chauds préparés en mode vapeur iSteam
>	Powder		> Powder	Number of powder beverages brewed since last reset
	Pulver		Pulver	Anzahl der zubereiteten Pulvergetränke seit dem letzten Reset
	Poudre		Poudre	Nombre de boissons poudre préparées depuis la dernière remise à zéro
>	Powder & Coffee		> Powder & Coffee	Number of powder & coffee beverages brewed since last reset
	Pulver & Kaffee		Pulver & Kaffee	Anzahl der zubereiteten Pulver & Kaffeegetränke seit dem letzten Reset
	Poudre & Café		Poudre & Café	Nombre de boissons poudre et café préparées depuis la dernière remise à zéro

> Counters

Zähler

Compteurs

Settings

Einstellung

Réglage

* Keypad:	Select setting	✓		
Tastatur:	Einstellung auswählen			
Clavier:	Effectuer la sélection			
	Change setting			
	Einstellung ändern			
	Changer la sélection			

* >	Products Produkte Produits	✓ Type Typ Type	> Powder & Milk Pulver & Milch Poudre & Lait	Number of powder & milk beverages brewed since last reset Anzahl der zubereiteten Pulver & Milchgetränke seit dem letzten Reset Nombre de boissons poudre et lait préparées depuis la dernière remise à zéro
			> Powder Coffee Milk Pulver Kaffee Milch Poudre Café Lait	Number of powder & coffee & milk beverages brewed since last reset Anzahl der zubereiteten Pulver, Kaffee & Milchgetränke seit dem letzten Reset Nombre de boissons poudre, café et lait préparées depuis la dernière remise à zéro
	> Products Produkte Produits			Displays the number of brewing of each beverage since last reset Zeigt die Anzahl der Bezüge pro Getränk seit dem letzten Reset Affiche le nombre de préparations de chaque boisson depuis la dernière remise à zéro
	> Reset counters Zähler zurücksetzen Remettre le compteur			Reset all product counters. It also shows the last date and time when reset counters made Setzt alle Produktzähler zurück. Zeigt auch Zeitpunkt des letzten Resets Remet tous les compteurs de produits à zéro. Affiche également la date et l'heure de la dernière RAZ des compteurs
	> Last reset made Letzte Rückstellung am Dernière RAZ effectuée le			Date of the last reset of brewing cycles Zeigt das Datum der letzten Zykluszählerrückstellung Affiche la date de la dernière RAZ des cycles d'infusion
* >	Maintenance Wartung Entretien	✓ Water softener Wasserenthärter Adoucisseur d'eau	✓ Reset filter Filter zurücksetzen Réinitialiser filtre	Reset number of liters of water used since the last maintenance Zurücksetzen des Wasserverbrauchs seit der letzten Wartung Remet à zéro le nombre de litres d'eau utilisés après un cycle de maintenance
			> Last reset made Letzte Rückstellung am Dernière RAZ effectuée le	Date of the last reset of brewing cycles Zeigt das Datum der letzten Zykluszählerrückstellung Affiche la date de la dernière RAZ des cycles d'infusion
	> Cleanings counters Reinigungszähler Compteurs de nettoyages	✓ Reset cleanings Reinigungen zurücksetzen Réinitialiser nettoyages		Reset the cleaning counters Zurücksetzen der Reinigungszähler Remet à zéro les compteurs des nettoyages
	> Lifetime counters Gesamtzähler Compteurs totalisateurs	✓ Type Typ Type	✓ Total Total Total	Total amount of brewings of all beverages Gesamtanzahl zubereiteter Getränke Nombre total de préparations de chaque boisson

> Counters

Zähler

Compteurs

Settings

Einstellung

Réglage

* Keypad:	Select setting	√	1	⋮	STOP	⤴	⤵
Tastatur:	Einstellung auswählen		<	3	<	⋮	
Clavier:	Effectuer la sélection		>	5	>	⋮	
	Change setting		7	+	⋮		
	Einstellung ändern		9	-	⋮		
	Changer la sélection						

* >	Maintenance Wartung Entretien	>	Lifetime counters Gesamtzähler Grand Total	>	Type Typ Type	>	Coffee Kaffee Café	Total amount of coffee beverages brewed Gesamtanzahl der gebrauten Kaffees Nombre total de cafés préparés
>		>		>		>	Coffee & Milk Kaffee & Milch Café & Lait	Total amount of coffee & milk beverages Gesamtanzahl gebrauter Kaffee & Milchgetränke Nombre total de cafés et de boissons lactées préparés
>		>		>		>	Milk Milch Lait	Total amount of milk beverages brewed Gesamtanzahl bezogener Milchgetränke Nombre total de boissons lactées préparées
>		>		>		>	Hot water Heisswasser Eau chaude	Total amount of hot water beverages brewed Gesamtanzahl der Heisswassergetränke Nombre total de boissons à l'eau chaude préparées
>		>		>		>	iSteam foamed iSteam Schaum iSteam mousse	Total amount of foamed milk made using the iSteam Gesamtanzahl mit iSteam geschäumter Milch Nombre total de mousses de lait préparées en mode iSteam
>		>		>		>	iSteam steamed iSteam Dampf iSteam vapeur	Total amount of steamed milk made using the iSteam Gesamtanzahl mit iSteam aufgeheizter Milch Nombre total de laits chauds préparés en mode iSteam
>		>		>		>	Powder Pulver Poudre	Number of powder beverages brewed since last reset Anzahl der zubereiteten Pulvergetränke seit dem letzten Reset Nombre de boissons poudre préparées depuis la dernière remise à zéro
>		>		>		>	Powder & Coffee Pulver & Kaffee Poudre & Café	Number of powder & coffee beverages brewed since last reset Anzahl der zubereiteten Pulver & Kaffeegetränke seit dem letzten Reset Nombre de boissons poudre et café préparées depuis la dernière remise à zéro
>		>		>		>	Powder & Milk Pulver & Milch Poudre & Lait	Number of powder & milk beverages brewed since last reset Anzahl der zubereiteten Pulver & Milchgetränke seit dem letzten Reset Nombre de boissons poudre et lait préparées depuis la dernière remise à zéro

> Counters

Zähler

Compteurs

Settings

Einstellung

Réglage

* Keypad:	Select setting	✓	1...>	STOP	←	^
Tastatur:	Einstellung auswählen		3<...			
Clavier:	Effectuer la sélection		5>...			
	Change setting		7+...			
	Einstellung ändern		9-...			
	Changer la sélection					

* >	Maintenance Wartung Entretien	>	Lifetime counters Gesamtzähler Grand Total	>	Type Typ Type	>	Powder Coffee Milk Pulver Kaffee Milch Poudre Café Lait	Number of powder & coffee & milk beverages brewed since last reset Anzahl der zubereiteten Pulver, Kaffee & Milchgetränke seit dem letzten Reset Nombre de boissons poudre, café et lait préparées depuis la dernière remise à zéro
				>	Products Produkte Produits			Displays the number of brewing of each beverage Zeigt die Anzahl der Bezüge pro Getränk Affiche le nombre de préparations de chaque boisson
				>	Cycles Zyklen Cycles			Number of brewing cycles during coffee machine lifetime Gesamtanzahl der Brühzyklen Nombre total de cycles de préparation
				>	Water Wasser Eau			Shows the total quantity of water used during coffee machine lifetime Gesamtmenge des genutzten Wassers Quantité totale d'eau utilisée
				>	Cleanings Reinigungen Nettoyages	✓	Coffee cleanings Kaffeereinigungen Nettoyages café	Total amount of coffee cleanings Gesamtanzahl Kaffeereinigungen Nombre total des nettoyages café
						>	Milk cleanings Milchreinigungen Nettoyages lait	Total amount of milk cleanings Gesamtanzahl Milchreinigungen Nombre total des nettoyages lait

Display messages

Meldungen im Display

Messages affichés

Display

Anzeige
Ecran

Solution

Lösung
Solution

Perform the preventive maintenance

Wartung durchführen

Maintenance préventive nécessaire



Perform the preventive maintenance – Please contact your EGRO service representative

Wartung durchführen – Bitte EGRO-Service rufen

Maintenance préventive nécessaire – Contacter le service EGRO

Perform the softener regeneration

Regeneration des Wasserenthärter durchföhren

Changement de filtre nécessaire



Perform the softener regeneration – Please contact your EGRO service representative

Filterwechsel durchföhren – Bitte EGRO-Service rufen

Changement de filtre nécessaire – Contacter le service EGRO

Perform the daily cleaning

Tägliche Reinigung durchföhren

Réaliser le nettoyage quotidien



Perform daily cleaning

Tägliche Reinigung durchföhren

Réaliser le nettoyage quotidien

Perform the iSteam purge

iSteam spülen

Purger l'iSteam



Purge iSteam

iSteam spülen

Purger l'iSteam

Drawer full. Please empty it

Satzschublade voll! Bitte entleeren

Tiroir à marc plein – vider le tiroir à marc



Drawer full – empty grounds drawer

Satzbehälter voll – Satzbehälter entleeren

Tiroir à marc plein – vider le tiroir à marc

Coffee missing. Please refill the hopper!

Kaffee fehlt. Bitte Bohnenbehälter auffüllen!

Manque de café – Remplir la trémie à grain!



Coffee missing – refill bean hoppers and select coffee product

Kaffee fehlt – Bohnenbehälter nachfüllen und Kaffeeprodukt wählen

Manque de café – Remplir la trémie à grain et sélectionner le café

Milk missing. Please refill the container

Milch fehlt. Bitte Behälter auffüllen

Manque de lait – rajouter du lait



No milk in the container – refill milk

Keine Milch im Behälter – Milch nachfüllen

Manque de lait dans le réservoir – rajouter du lait

Water missing from trolley

Wasser im Trolley fehlt

Manque d'eau dans le chariot



Water missing from trolleys water container

Kein Wasser im Wassertank des Trolleys

Manque d'eau dans le réservoir du chariot

Machine blocked. Perform daily cleaning

Maschine blockiert. Tägliche Reinigung durchföhren

Machine bloquée. Réaliser le nettoyage quotidien



Perform a daily cleaning to unblock the machine

Tägliche Reinigung durchföhren um Maschine zu entsperren

Réaliser un nettoyage quotidien pour débloquer la machine

Configuration of milk system

Varianten Milchsysteem

Modèles du système lait

! Option CMF (Cold Milk Foam) is only available for the configuration 1 machine - 1 milk

Die Option CMF (Kaltmilchschaum) ist nur für die Variante 1 Maschine - 1 Milch verfügbar

L'option CMF (mousse de lait froide) n'est disponible que pour la variante 1 machine - 1 lait

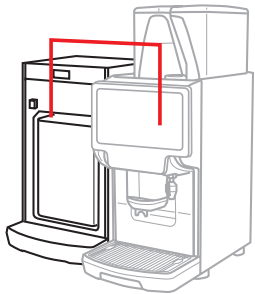

Fridge - Coffee machine (1 machine - 1 milk)

Kühlschrank - Kaffeemaschine (1 Maschine - 1 Milch)

Réfrigérateur - Machine à café (1 machine - 1 lait)

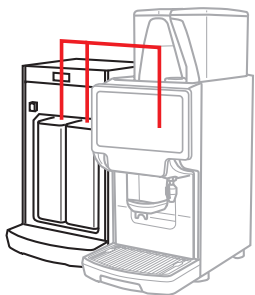

Fridge - Coffee machine (1 machine - 2 milk)

Kühlschrank - Kaffeemaschine (1 Maschine - 2 Milch)

Réfrigérateur - Machine à café (1 machine - 2 lait)

! Do the cleaning of both coffee machines at once

• Reinigung beider Kaffeemaschinen gleichzeitig ausführen
Effectuer le nettoyage des deux machines à café simultanément

i The cleaning procedure of Egro BYO Top-Milk XP with one or two machines is identical - with two machines use 2 milk cleaning tablets

Der Reinigungsvorgang ist bei der Egro BYO Top-Milk XP mit einer oder zwei Maschinen identisch - bei zwei Maschinen 2 Milchreinigungstabletten verwenden

La procédure de nettoyage de l'Egro BYO Top-Milk XP est identique avec une ou deux machines - pour deux machines, utiliser deux pastilles de nettoyage pour le lait

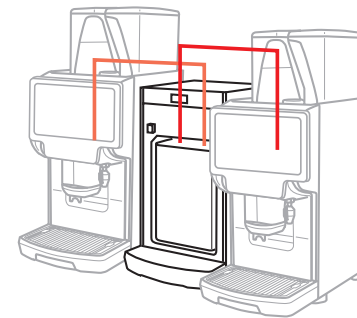

Coffee machine - Fridge - Coffee machine (2 machines - 1 milk)

Kaffeemaschine - Kühlschrank - Kaffeemaschine (2 Maschinen - 1 Milch)

Machine à café - Réfrigérateur - Machine à café (2 machines - 1 lait)

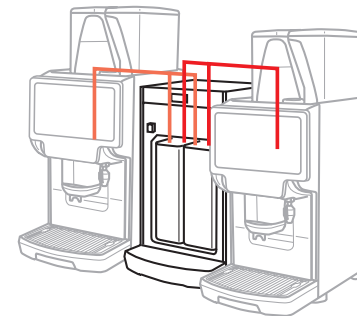

Coffee machine - Fridge - Coffee machine (2 machines - 2 milk)

Kaffeemaschine - Kühlschrank - Kaffeemaschine (2 Maschinen - 2 Milch)

Machine à café - Réfrigérateur - Machine à café (2 machines - 2 lait)

List of errors

Fehlermeldungen

Liste d'erreur

Code	Fault description
<i>Code</i>	<i>Fehlerbeschreibung</i>
<i>Code</i>	<i>Description de l'erreur</i>
E01	RS422 broken link between control board and touch board <i>RS422-Verbindung zwischen Steuerung und Bildschirm unterbrochen</i> <i>Coupure RS422 entre l'écran de commande et l'écran tactile</i>
E02	Short circuit +24V trolley <i>Kurzschluss +24V Trolley</i> <i>Court-circuit +24V chariot</i>
E03	Short circuit +24V valves, brewing group heating element, milk sensor, air pump, relay milk pump <i>Kurzschluss +24V Ventile, Brühgruppe, Heizelemente, Milchsensoren, Luftpumpe, Relais Milchpumpe</i> <i>Court-circuit +24V soupapes, élément chauffant du groupe percolateur, capteur de lait, pompe à air, relais pompe à lait</i>
E04	Short circuit +5V card reader <i>Kurzschluss +5V Kartenleser</i> <i>Court-circuit +5V lecteur de carte</i>
E06	Short circuit payment system <i>Kurzschluss Zahlungssystem</i> <i>Court-circuit système de paiement comptant</i>
E08	Short circuit +12V power board <i>Kurzschluss +12V Spannungsbord</i> <i>Court-circuit +12V bloc d'alimentation</i>
E09	Short circuit of the heating element relay <i>Kurzschluss Relais Heizelement</i> <i>Court-circuit bobine du relais de l'élément chauffant</i>

Error – Coffee machine is blocked – Please call EGRO service

Fehler – Kaffeemaschine ist gesperrt – Bitte EGRO-Service rufen

Erreur – La machine à café est bloquée – Contacter le service EGRO

Code	Fault description
<i>Code</i>	<i>Fehlerbeschreibung</i>
<i>Code</i>	<i>Description de l'erreur</i>
E10	Heating element relay interrupted <i>Relais Heizelement unterbrochen</i> <i>Coupure de la bobine du relais de l'élément chauffant</i>
E11	Overheating coffee boiler <i>Überhitzung Kaffeeboiler</i> <i>Surchauffe du chauffe-café</i>
E12	Overheating steam boiler <i>Überhitzung Dampfboiler</i> <i>Surchauffe du chauffe-vapeur</i>
E13	Error during upper piston movement <i>Fehler bei Kolbenbewegung oben</i> <i>Erreur pendant le mouvement du piston en haut</i>
E14	Error during lower piston movement <i>Fehler bei Kolbenbewegung unten</i> <i>Erreur pendant le mouvement du piston en bas</i>
E15	CCI/CSI link between coffee machine and payment system interrupted <i>CCI/CSI-Verbindung zwischen Kaffeemaschine und Zahlungssystem unterbrochen</i> <i>Coupure CCI/CSI entre la machine à café et le système de paiement comptant</i>

List of warnings

Warnhinweise

Liste des mises en garde

Code	Fault description
<i>Code</i>	<i>Fehlerbeschreibung</i>
<i>Code</i>	<i>Description de l'erreur</i>
W01	Short circuit +12V light module <i>Kurzschluss +12V Beleuchtung</i> <i>Court-circuit +12V éclairage</i>
W02	Short circuit +24V spindle motor <i>Kurzschluss +24V Spindelmotor</i> <i>Court-circuit +24V moteur de broche</i>
W03	Short circuit +5V end switch or encoder spindle motor <i>Kurzschluss +5V Endschalter oder Impulsgeber Spindelmotor</i> <i>Court-circuit +5V fin de course ou encodeur du moteur de broche</i>
W04	Short circuit +12V boiler pressure sensor <i>Kurzschluss +12V Drucksensor Boiler</i> <i>Court-circuit +12V capteur de pression</i>
W05	Short circuit +5V iSteam keypad <i>Kurzschluss +5V Tasten iSteam</i> <i>Court-circuit +5V clavier iSteam</i>
W06	Short circuit +5V flowmeter <i>Kurzschluss +5V Flowmeter</i> <i>Court-circuit +5V débitmètre</i>
W07	No signal from flowmeter <i>Kein Signal vom Flowmeter</i> <i>Pas de signal du débitmètre</i>
W08	Short circuit brewing valve [Y1] <i>Kurzschluss Brühventil [Y1]</i> <i>Court-circuit soupape du percolateur [Y1]</i>

Warning – Coffee machine works with limitations – Please call EGRO service

Warnung – Kaffeemaschine arbeitet eingeschränkt – Bitte EGRO-Service rufen

Mise en garde – La machine à café a un fonctionnement limité – Contacter le service EGRO

Code	Fault description
<i>Code</i>	<i>Fehlerbeschreibung</i>
<i>Code</i>	<i>Description de l'erreur</i>
W09	Short circuit bypass valve [Y6] <i>Kurzschluss Bypassventil [Y6]</i> <i>Court-circuit soupape de dérivation [Y6]</i>
W10	Short circuit fill valve boiler [Y3] <i>Kurzschluss Boilerfüllventil [Y3]</i> <i>Court-circuit soupape chauffe-eau [Y3]</i>
W11	Short circuit right steam valve or pinch valve [Y5] <i>Kurzschluss rechtes Dampfventil oder Quetschventil [Y5]</i> <i>Court-circuit soupape vapeur droite ou soupape à manchon [Y5]</i>
W12	Short circuit left steam valve [Y4] <i>Kurzschluss linkes Dampfventil [Y4]</i> <i>Court-circuit soupape vapeur gauche [Y4]</i>
W13	Short circuit cold rinse valve [Y10] <i>Kurzschluss Spülventil [Y10]</i> <i>Court-circuit soupape de rinçage [Y10]</i>
W14	Short circuit air valve [Y13A] <i>Kurzschluss Luftventil [Y13A]</i> <i>Court-circuit soupape à air [Y13A]</i>
W15	Short circuit fridge right milk valve [Y12B] <i>Kurzschluss rechtes Milchventil Kühlschrank [Y12B]</i> <i>Court-circuit réfrigérateur soupape lait droite [Y12B]</i>
W16	Short circuit fridge left milk valve [Y12A] <i>Kurzschluss linkes Milchventil Kühlschrank [Y12A]</i> <i>Court-circuit réfrigérateur soupape lait gauche [Y12A]</i>

List of warnings

Warnhinweise

Liste des mises en garde

Code	Fault description
<i>Code</i>	<i>Fehlerbeschreibung</i>
<i>Code</i>	<i>Description de l'erreur</i>
W17	Short circuit air pump [M6] <i>Kurzschluss Luftpumpe</i> <i>Court-circuit pompe à air</i>
W18	Short circuit fridge right relay milk pump [K5] <i>Kurzschluss rechtes Milchpumpenrelais Kühlschranks</i> <i>Court-circuit réfrigérateur relais droit pompe à lait</i>
W19	Short circuit fridge left relay milk pump [K4] <i>Kurzschluss linkes Milchpumpenrelais Kühlschranks</i> <i>Court-circuit réfrigérateur relais gauche pompe à lait</i>
W20	Short circuit 4TEA cold water valve [Y2A] <i>Kurzschluss 4TEA Kaltwasserventil</i> <i>Court-circuit 4TEA soupape eau froide</i>
W21	Short circuit 4TEA hot water valve [Y2B] <i>Kurzschluss 4TEA Heisswasserventil</i> <i>Court-circuit 4TEA soupape eau chaude</i>
W22	Short circuit iSteam air valve [Y14A] <i>Kurzschluss iSteam-Luftventil</i> <i>Court-circuit iSteam soupape à air</i>
W23	Short circuit iSteam steam valve [Y14] <i>Kurzschluss iSteam-Dampfventil</i> <i>Court-circuit iSteam soupape à vapeur</i>
W24	Short circuit AUX1 output <i>Kurzschluss Ausgang AUX1</i> <i>Court-circuit sortie AUX1</i>

Code	Fault description
<i>Code</i>	<i>Fehlerbeschreibung</i>
<i>Code</i>	<i>Description de l'erreur</i>
W25	Short circuit brewing heater <i>Kurzschluss Heizung Brühgruppe</i> <i>Court-circuit corps de chauffe percolateur</i>
W26	Short circuit temperature sensor of coffee boiler <i>Kurzschluss Temperatursensor Kaffeeboiler</i> <i>Court-circuit capteur café</i>
W27	Temperature sensor of coffee boiler interrupted <i>Unterbruch Temperatursensor Kaffeeboiler</i> <i>Coupure capteur café</i>
W28	Short circuit pressure sensor of steam boiler <i>Kurzschluss Drucksensor Dampfboiler</i> <i>Court-circuit capteur de pression</i>
W30	Temperature sensor iSteam interrupted <i>Unterbruch Temperatursensor iSteam</i> <i>Coupure capteur temperature de iSteam</i>
W31	Short circuit temperature sensor iSteam <i>Kurzschluss Temperatursensor iSteam</i> <i>Court-circuit capteur temperature de iSteam</i>
W32	Timeout steam boiler filling (120 seconds) <i>Zeitüberschreitung Dampfboilerbefüllung</i> <i>Temporisation remplissage chauffe-vapeur</i>
W33	Timeout coffee boiler filling (80 seconds) <i>Zeitüberschreitung Kaffeeboilerbefüllung</i> <i>Temporisation remplissage chauffe-café</i>

List of warnings

Warnhinweise

Liste des mises en garde

Code	Fault description	Code	Fault description
<i>Code</i>	<i>Fehlerbeschreibung</i>	<i>Code</i>	<i>Fehlerbeschreibung</i>
<i>Code</i>	<i>Description de l'erreur</i>	<i>Code</i>	<i>Description de l'erreur</i>
W34	Timeout steam boiler pressure (600 seconds) <i>Zeitüberschreitung Dampfboilerdruck</i> <i>Temporisation pression chauffe-vapeur</i>	W42	Short circuit mixer motor <i>Kurzschluss Mixermotor</i> <i>Court-circuit du moteur du mixeur</i>
W35	Timeout coffee boiler temperature <i>Zeitüberschreitung Kaffeeboilertemperatur</i> <i>Temporisation température du chauffe-café</i>	W43	Overcurrent mixer motor <i>Überstrom Mixermotor</i> <i>Surintensité du moteur du mixeur</i>
W36	Incompatibility between parameters and the SW version <i>Inkompatibilität zwischen Parameterversion und SW-Version</i> <i>Incompatibilité entre paramètres et version logiciel</i>	W44	Overtemperature left screw drive motor <i>Überhitzung linker Schneckenantrieb</i> <i>Surchauffe de l'entraînement par vis sans fin de gauche</i>
W37	Check the clock on the menu or on the control board <i>Uhrzeit des Menü oder der Steuerung prüfen</i> <i>Contrôler l'horloge du menu ou de l'écran de contrôle</i>	W45	Short circuit left screw drive motor <i>Kurzschluss linker Schneckenantrieb</i> <i>Court-circuit de l'entraînement par vis sans fin de gauche</i>
W38	Incompatibility between the messages and the SW <i>Inkompatibilität zwischen Meldungsversion und SW-Version</i> <i>Incompatibilité entre messages et logiciel</i>	W46	Overcurrent left screw drive motor <i>Überstrom linker Schneckenantrieb</i> <i>Surintensité de l'entraînement par vis sans fin de gauche</i>
W39	Interruption between CPU board and powder module <i>Unterbruch zwischen Steuerung und Pulvermodul</i> <i>Interruption entre commande et module poudre</i>	W47	Overtemperature right screw drive motor <i>Überhitzung rechter Schneckenantrieb</i> <i>Surchauffe de l'entraînement par vis sans fin de droite</i>
W40	Short circuit +12V powder board <i>Kurzschluss Pulvermodul-Bord</i> <i>Court-circuit carte du module poudre</i>	W48	Short circuit right screw drive motor <i>Kurzschluss rechter Schneckenantrieb</i> <i>Court-circuit de l'entraînement par vis sans fin de droite</i>
W41	Overtemperature mixer motor <i>Überhitzung Mixermotor</i> <i>Surchauffe du moteur du mixeur</i>	W49	Overcurrent right screw drive motor <i>Überstrom rechter Schneckenantrieb</i> <i>Surintensité de l'entraînement par vis sans fin de droite</i>

List of warnings

Warnhinweise

Liste des mises en garde

Code	Fault description
<i>Code</i>	<i>Fehlerbeschreibung</i>
<i>Code</i>	<i>Description de l'erreur</i>
W50	Hot water valve interrupted [J4] <i>Unterbruch Heisswasserventil</i> <i>Coupure soupape d'eau chaude</i>
W51	Fan interrupted [J6] <i>Unterbruch Ventilator</i> <i>Coupure ventilateur</i>
W52	Short circuit +24V hot water valve [J4] <i>Kurzschluss Heisswasserventil</i> <i>Court-circuit soupape d'eau chaude</i>
W53	Short circuit +24V fan [J6] <i>Kurzschluss Ventilator</i> <i>Court-circuit ventilateur</i>
W54	Flowrate too small <i>Durchfluss zu klein</i> <i>Débit trop faible</i>
W55	Check fridge <i>Kühlschrank prüfen</i> <i>Contrôler le frigo</i>
W56	Short circuit 24V Milk pump <i>Kurzschluss 24V Milchpumpe</i> <i>Court-circuit 24V pompe à lait</i>
W57	Short circuit milk sensor or extension board <i>Kurzschluss Milchsensor oder Extensionboard</i> <i>Court-circuit capteur lait ou carte d'extension</i>

Code	Fault description
<i>Code</i>	<i>Fehlerbeschreibung</i>
<i>Code</i>	<i>Description de l'erreur</i>
W60	Communication error milk pressure sensor <i>Kommunikationsfehler Drucksensor Milch</i> <i>Erreur de communication capteur de pression lait</i>
W61	Communication error extension board <i>Kommunikationsfehler Extensionboard</i> <i>Erreur de communication carte d'extension</i>
W62	AS crashed into an object (e.g. high Cup) <i>AS fuhr auf einen Gegenstand (z.B. hohe Tasse)</i> <i>AS a heurté un objet (p. ex. tasse haute)</i>
W63	AS blocked for 10 min. due to errors <i>AS aufgrund von Fehlern für 10 Min. blockiert</i> <i>AS bloqué 10 min suite à des erreurs</i>
W64	CMF milk valve Y20 interrupted <i>Unterbruch CMF Milchventil Y20</i> <i>Coupure CMF soupape lait Y20</i>
W65	CMF air valve Y21 interrupted <i>Unterbruch CMF Luftventil Y21</i> <i>Coupure CMF soupape à air Y21</i>
W67	Short circuit CMF milk valve Y20 <i>Kurzschluss CMF Milchventil Y20</i> <i>Court-circuit CMF soupape lait Y20</i>
W68	Short circuit CMF air valve Y21 <i>Kurzschluss CMF Luftventil Y21</i> <i>Court-circuit CMF soupape à air Y21</i>

List of warnings

Warnhinweise

Liste des mises en garde

Code	Fault description
<i>Code</i>	<i>Fehlerbeschreibung</i>
<i>Code</i>	<i>Description de l'erreur</i>
W70	CMF Mixer error <i>CMF Fehler Mixer</i> <i>CMF erreur mixeur</i>
W71	SAG error left grinder <i>SAG Fehler linke Mühle</i> <i>Erreur SAG moulin gauche</i>
W72	SAG error right grinder <i>SAG Fehler rechte Mühle</i> <i>Erreur SAG moulin droit</i>
W73	AS error in upstroke or AS motor shorted <i>AS Fehler beim Hochfahren oder Kurzschluss AS Motor</i> <i>Erreur dans la montée du AS ou court-circuit dans le moteur de l'AS</i>

What if...

Was tun wenn...

Que faire si...



nothing happens

nichts mehr geht
rien ne fonctionne

Is the power supply working?

Funktioniert die Haus-Stromversorgung?
L'alimentation électrique principale fonctionne-t-elle?

Is the fuse for the wall socket fine?

Ist die Haussicherung in Ordnung?
Le fusible de réseau est-il endommagé?

Is the main switch turned on?

Ist der Hauptschalter eingeschaltet?
L'interrupteur de mise en marche est-il activé?



only hot water comes instead of coffee

anstelle von Kaffee nur Heisswasser kommt
il ne sort que de l'eau sans café

Are the bean hoppers full?

Sind die Bohnenbehälter gefüllt?
Les trémies à grains sont-elles pleines?

Are the sliders of the bean hoppers open?

Sind die Schieber der Bohnenbehälter offen?
Les tiroirs des trémies à grains sont-ils ouverts?



only steam or hot milk comes instead of milk foam

nur Dampf oder heisse Milch anstatt Milchschaum kommt
il ne sort que de la vapeur ou lait chaud sans mousse

Is the milk container empty?

Ist der Milchbehälter leer?
Le réservoir de lait est-il vide?

Is the milk suction tube completely immersed in the milk container?

Ist der Milchschauch ganz im Milchbehälter eingetaucht?
Le tube d'aspiration du lait est-il totalement plongé dans le réservoir de lait?

Is the frother head clogged?

Ist der Schäumerkopf verstopft?
Est le mousser bouché?



the Cold Milk Foam has not the expected consistency

der Kaltmilchschaum nicht die richtige Konsistenz hat
la mousse de lait froide n'a pas la bonne consistance

Is the milk at the right temperature?

Hat die Milch die richtige Temperatur?
Le lait est-il à la bonne température?

Did you use a different milk?

Wird eine andere Sorte Milch verwendet?
Une autre sorte de lait est-elle utilisée?

When was the last milk cleaning done?

Wann wurde die letzte Milchreinigung durchgeführt?
Quand le dernier nettoyage lait a-t-il été effectué?



the dispensing is too slow or too fast

die Zubereitung zu schnell oder zu langsam ist
la préparation est trop rapide ou trop lente

Is a different coffee blend in use?

Wird eine andere Sorte Kaffee verwendet?
Une autre sorte de café est-t-elle utilisée?

Was the grinder setting modified?

Wurde die Mühleneinstellung verändert?
Le réglage du moulin a-t-il été modifié?



the outlet moves to a wrong position

der Auslauf auf eine falsche Position fährt
l'écoulement se place dans une mauvaise position

Is the right cup for the selected product in use?

Wurde die richtige Tasse für das gewünschte Produkt verwendet?
La tasse utilisée pour le produit souhaité est-elle adéquate?

Is the product setting for the cup height correct?

Ist die Tassenhöhe in den Produkteinstellungen korrekt?
La hauteur de tasse définie dans les réglages produit est-elle correcte?

What if...

Was tun wenn...

Que faire si...



the outlet does not move at all

der Auslauf sich gar nicht bewegt
l'écoulement ne bouge pas du tout

Were too high cups used?

Wurden zu hohe Tassen verwendet?

Des tasses trop hautes ont-elles été utilisées?

Did the outlet crashed several times?

Lief der Auslauf mehrfach in den Anschlag?

L'écoulement a-t-il buté plusieurs fois?



the outlet does not move back

der Auslauf nicht zurückfährt
l'écoulement ne se remet pas en place

Did you made a restart?

Wurde die Maschine neu gestartet?

La machine a-t-elle été redémarrée?



the tablet does not react?

das Tablet reagiert nicht?
la tablette ne réagit pas?

Is the Egro BYO App running?

Läuft die Egro BYO App?

L'application Egro BYO App fonctionne-t-elle?

Is the Egro BYO App connected with the machine?

Ist die Egro BYO App mit der Maschine verbunden?

L'application Egro BYO App est-elle reliée à la machine?

Is the tablet frozen?

Ist das Tablet eingefroren?

La tablette est-elle gelée?



the screen remains black?

der Bildschirm bleibt dunkel?
l'écran reste sombre?

Is the tablet switched on?

Ist das Tablet eingeschaltet?

La tablette est-elle allumée?

Is the brightness adjusted correctly?

Ist die Helligkeit richtig eingestellt?

La luminosité est-elle bien réglée?

Technical data

Technische Daten

Caractéristiques techniques

We reserve the right to make technical changes

Technische Änderungen vorbehalten

Sous réserve de modifications techniques

Coffee machine

Kaffeemaschine

Machine à café

Dimension (W × D × H)
Masse (B × T × H)
Dimensions (L × P × H)

300 × 570 × 770 mm
11.81 × 22.44 × 30.31 inch

Weight
Gewicht
Poids

57 kg
125.7 lb

Power rating
Nennleistung
Puissance nominale

3.6 kW
6.0 kW

Noise level during use
Geräuschpegel im Betrieb
Niveau de bruit en service

< 70 dB

Power supply
Stromversorgung
Alimentation électrique

220-240 V3~, 50/60 Hz (6,0 kW)
380-415 V2N~, 50/60 Hz (6,0 kW)
220-240 V~, 50/60 Hz (6,0 kW)
220-240 V~, 50/60 Hz (3,6 kW)
208/240 V2ph~, 60 Hz (5/6 kW)

Ambient temperature during use
Umgebungstemp. im Betrieb
Température ambiante en service

+5 - +35 °C
+41 - +95 °F

Capacity bean hopper
Inhalt Bohnenbehälter
Contenance de la trémie à grains

2 × 1.3 kg
2 × 2.9 lb

Radio spectrum: This product contains a radio equipment that intentionally emits radio wave

Radio Spektrum: Dieses Produkt enthält Funkkomponenten, die absichtlich Funkwellen aussendet

Spectre radioélectrique: Ce produit contient un équipement radio qui émet intentionnellement des ondes radio

Frequency band
Frequenzband
Bande de fréquence

2402-2480 MHz

max RF power transmitted
max. übertragene HF-Leistung
Puissance RF max. transmise

-2.55 dBm
(nominal: max+7.5 dBm)

Fridge KS9

Kühlschrank KS9

Réfrigérateur KS9

Dimension (W × D × H)
Masse (B × T × H)
Dimensions (L × P × H)

300 × 455 × 580 mm
11.81 × 17.91 × 22.83 inch

Weight
Gewicht
Poids

29 kg
63.9 lb

Power supply
Stromversorgung
Alimentation électrique

220-240 V, 50/60 Hz, 0.5 A
China: 220 V, 50 Hz, 0.5 A
120 V, 60 Hz, 1.35 A

Capacity
Inhalt
Contenance

10 l
2.64 US gal

Climate class
Klimaklasse
Classe climatique

T/16-32 °C

Capacity milk container
Inhalt Milchbehälter
Contenance du réservoir de lait

6.5 l
1.72 US gal

Cooling agent
Kühlmittel
Réfrigérant

R134 a
40g

Technical data

Technische Daten

Caractéristiques techniques

FUM Fridge under machine

FUM Kühlschrank unter Maschine
FUM Réfrigérateur sous la machine

Dimension (W × D × H)
Masse (B × T × H)
Dimensions (L × P × H)

315 × 600 × 203 mm
12.4 × 23.6 × 8.0 inch

Weight
Gewicht
Poids

18.5 kg
40.0 lb

Power supply
Stromversorgung
Alimentation électrique

220–240 V~, 50 Hz, 0.8 A
220 V~, 60 Hz, 0.9 A
115 V~, 60 Hz, 1.3 A

Capacity
Inhalt
Contenance

11 l
2.9 US gal

Cooling agent
Kühlmittel
Réfrigérant

R134 a
40g

Capacity milk container
Inhalt Milchbehälter
Contenance du réservoir de lait

4 l
1.06 US gal

QUICK-MILK Fridge

QUICK-MILK Kühlschrank
QUICK-MILK Réfrigérateur

Dimension (W × D × H)
Masse (B × T × H)
Dimensions (L × P × H)

230 × 460 × 340 mm
9.0 × 18.1 × 13.4 inch

Weight
Gewicht
Poids

14 kg
30.1 lb

Power supply
Stromversorgung
Alimentation électrique

220–240 V~, 50 Hz, 0.62 A
220 V~, 60 Hz, 0.62 A
110 V~, 60 Hz, 1.35 A

Capacity
Inhalt
Contenance

7.5 l
1.98 US gal

Cooling agent
Kühlmittel
Réfrigérant

R134 a
40g

Capacity milk container
Inhalt Milchbehälter
Contenance du réservoir de lait

4 l
1.06 US gal

Contacts

Ansprechpartner

Contacts

Headquarters, Production Plant and R&D Centers

Rancilio Group S.p.A.

Viale della Repubblica 40
20015 Villastanza di Parabiago (MI) - Italy
Ph. +39 0331 408200
Fax +39 0331 551437
info@ranciliogroup.com

Egro Suisse AG

Bahnhofstrasse 66
5605 Dottikon - Switzerland
Ph. +41 (0)56 616 95 95
Fax +41 (0)56 616 95 97
info-ch@ranciliogroup.com

Worldwide Branch Locations

Spain

Rancilio Group Espana, S.A.
Gran Vía de Carlos III, 84 3ª - Edificio Trade
08028 Barcelona - Spain
Ph. +34 902 884 275
Ph. +34 934 923 414
Fax +34 93 496 57 01
info-es@ranciliogroup.com

Portugal

Rancilio Group Portugal Lda
Rua José Vicente Gonçalves nº 14-Armaz.-2
Parque Industrial do Seixal
2840-048 Aldeia de Paio Pires-Seixal
Lisboa - Portugal
Ph. + 351 21 493 52 58

Rancilio Group Portugal Lda
Rua Nova Urbanização do Cavaco 76
4470-264 Maia
Porto - Portugal
Ph. + 351 22 010 14 19
Fax + 351 22 010 14 20
info-pt@ranciliogroup.com

Germany

Rancilio Group Deutschland GmbH
Talstrasse 27
97990 Weikersheim - Germany
Ph. +49 7934 99 29 30
Fax +49 7934 99 29 330
info-de@ranciliogroup.com

Switzerland

Egro Suisse AG
Bahnhofstrasse 66
5605 Dottikon - Switzerland
Ph. +41 (0)56 616 95 95
Fax +41 (0)56 616 95 97
info-ch@ranciliogroup.com

USA / Canada

Rancilio Group North America Inc.
1340 Internationale Parkway/Suite 200
Woodridge, IL 60517 - U.S.A.
Ph. +1 630 914 7900
Fax +1 630 914 7901
Toll Free: +1 877 726 2454
info@ranciliogroupna.com

www.ranciliogroup.com



[facebook.com/RancilioGroup](https://www.facebook.com/RancilioGroup)



[Rancilio Group Channel](#)

