

Кофеварка на одну чашку

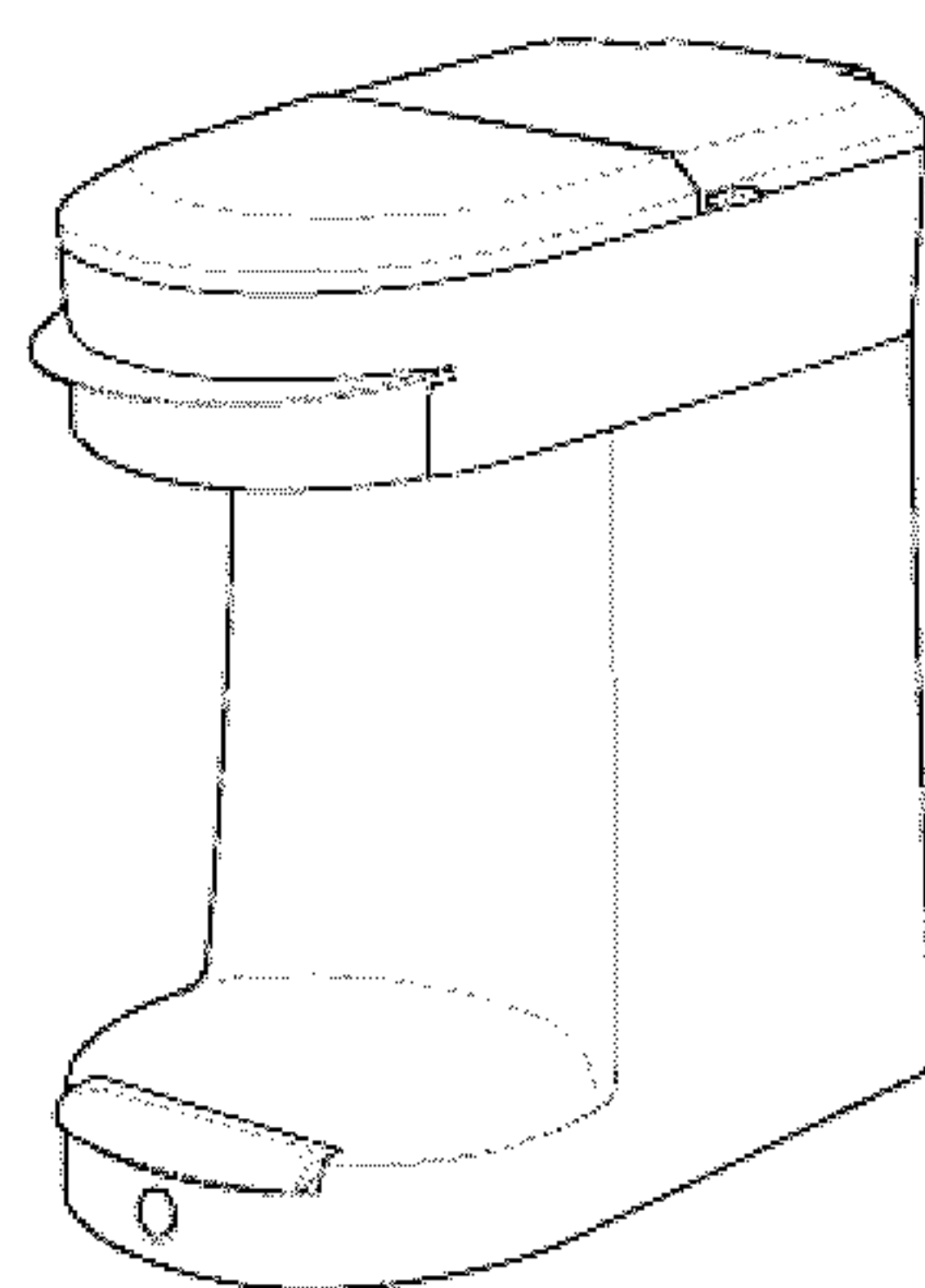

РУКОВОДСТВО ПО ЭКСПЛУАТАЦИИ



Single-Cup Hospitality Coffeemaker
mod. HDC200S-CE

МЕРЫ БЕЗОПАСНОСТИ

При эксплуатации электроприборов всегда соблюдайте указанные ниже меры предосторожности для уменьшения риска возникновения пожара, поражения электрическим током и/или получения травм.

1. Прочитайте все инструкции.
2. Не прикасайтесь к горячим поверхностям. Используйте рукоятки или ручки. Соблюдайте осторожность, поскольку контакт с горячими частями или пролитая горячая жидкость могут привести к ожогам.
3. Во избежание поражения электрическим током не помещайте шнур питания, штепсельную вилку или кофеварку в воду или другие жидкости.
4. Обеспечьте тщательный контроль при эксплуатации электроприбора в помещении, в котором находятся дети.
5. Извлекайте штепсельную вилку из розетки, когда кофеварка не используется или перед выполнением очистки. Перед установкой или снятием частей кофеварки, а также перед выполнением ее очистки подождите, пока кофеварка остынет.
6. Во избежание случайного падения, кофеварка должна устанавливаться на ровной поверхности вдали от края стола.
7. Не используйте электроприбор в случае повреждения шнура питания, штепсельной вилки или при возникновении неисправностей электроприбора. Позвоните по бесплатному телефонному номеру в наш отдел технического обслуживания для получения информации о необходимых действиях или регулировках.
8. Использование принадлежностей, не рекомендованных изготовителем электроприбора, может привести к пожару, поражению электрическим током или травмам.
9. Не используйте электроприбор снаружи помещения.
10. Шнур питания не должен свешиваться с края стола или стойки и прикасаться к горячим поверхностям, в том числе к печи. Не устанавливайте электроприбор вблизи газовой или электрической плиты и не помещайте его в нагретую духовку.
11. Не используйте электроприбор для других целей.
12. **ПРЕДУПРЕЖДЕНИЕ!** Для уменьшения риска возникновения пожара и поражения электрическим током не снимайте нижнюю крышку кофеварки. Внутри электроприбора нет деталей, обслуживаемых пользователем. Ремонтные работы должны выполняться уполномоченным обслуживающим персоналом.

СОХРАНИТЕ ЭТУ ИНСТРУКЦИЮ

ДОПОЛНИТЕЛЬНАЯ ИНФОРМАЦИЯ ПО БЕЗОПАСНОСТИ ПОТРЕБИТЕЛЕЙ

ПРЕДУПРЕЖДЕНИЕ! Опасность поражения током: если штепсельная вилка электроприбора не подходит к электрической розетке, не переделывайте вилку и не используйте переходник. Обратитесь к электрику для замены розетки.

Длина шнура питания электроприбора подобрана таким образом, чтобы он не скручивался, и об него нельзя было споткнуться. Если требуется длинный шнур питания, то допускается использовать удлинитель утвержденного типа. Электрические характеристики удлинителя должны соответствовать характеристикам электроприбора. Необходимо использовать удлинитель с 3-жильным кабелем с заземлением. Удлинитель не должен свешиваться со столешницы, где за него могут потянуть дети или где об него можно случайно споткнуться.

Во избежание перегрузки в электросети не включайте электроприборы большой мощности в одну цепь с кофеваркой.

ПРИМЕЧАНИЕ: для получения наилучших результатов, между циклами приготовления кофе или чая подождите одну минуту, для того чтобы кофеварка остыла.

Настоящий электроприбор не предназначен для использования лицами (включая детей) с ограниченными физическими, сенсорными или умственными способностями или с недостаточным опытом и знаниями, если только они не находятся под контролем со стороны лиц, ответственных за их безопасность, или если они не были проинструктированы лицами, ответственными за их безопасность, относительно эксплуатации электроприбора.

Не разрешайте детям играть с электроприбором.

В случае повреждения шнура питания, во избежание опасной ситуации он должен быть заменен изготовителем, сервисным агентом или квалифицированным персоналом.



Автоматическое выключение: кофеварка автоматически выключается после завершения цикла приготовления.

⚠ ПРЕДУПРЕЖДЕНИЕ Опасность ожога.

- Не наливайте больше 12 унций (350 мл) воды.
 - При установке чашки под корзину вставляйте чашку полностью.
 - Не убирайте чашку до тех пор, пока не погаснет индикатор.
- Переполнение может привести к ожогу горячей водой или кофе.

Кофеварка может использоваться для капсул с кофе или чаем. Не рекомендуется использовать кофеварку для капсул с эспрессо.

1. Подключите кофеварку к электрической сети.
2. Поднимите крышку резервуара и выдвиньте корзину. Поместите ОДНУ капсулу с кофе или чаем в корзину. (Рис. 1).

Убедитесь в том, что капсула лежит ровно и находится в центре корзины.

3. Налейте в чашку 12 унций (350 мл) холодной воды. (Рис. 2).

ПРИМЕЧАНИЕ: после нажатия на кнопку СТАРТ запускается цикл приготовления. Если кнопка СТАРТ нажата без воды в резервуаре, то дождитесь завершения цикла приготовления и выключения индикатора питания. Если цикл приготовления должен быть прерван в процессе приготовления, выключите кофеварку.

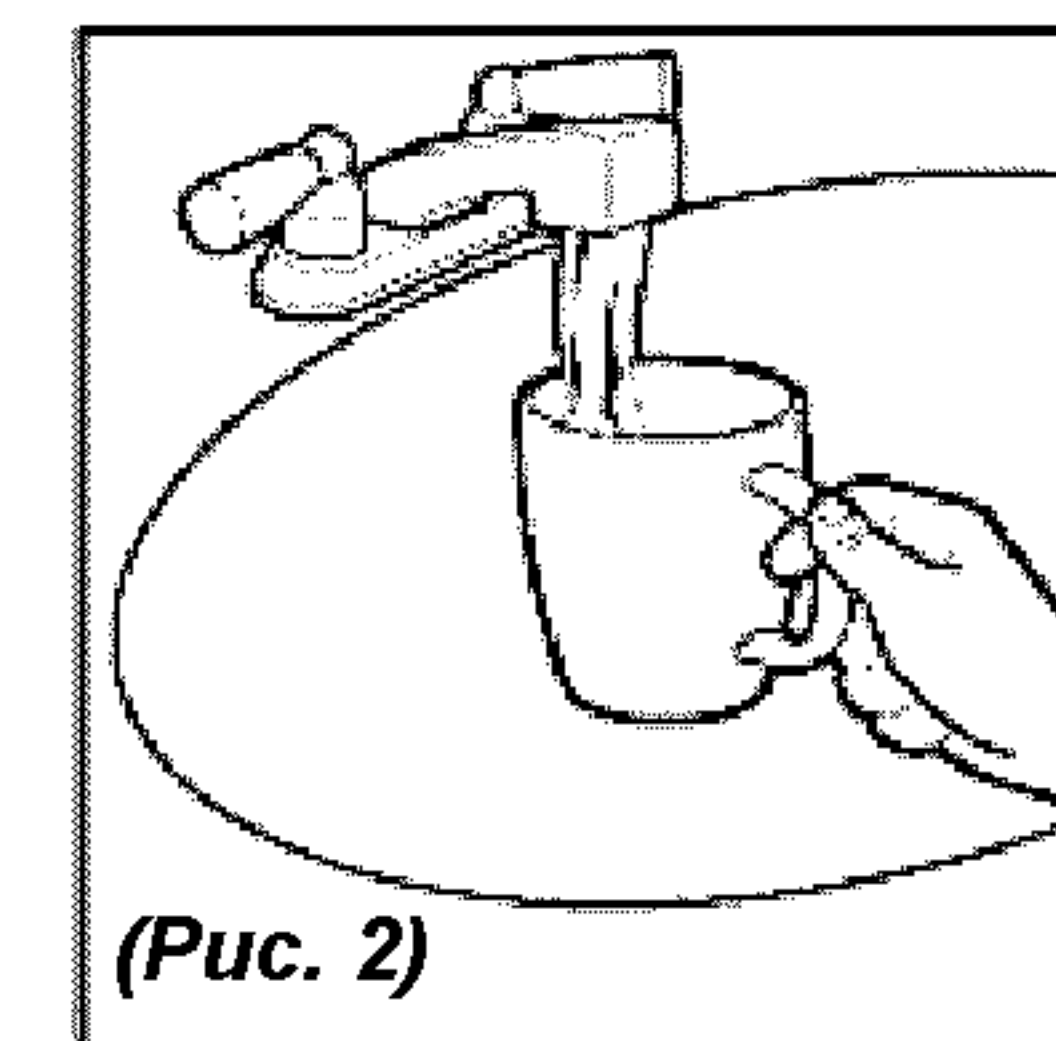
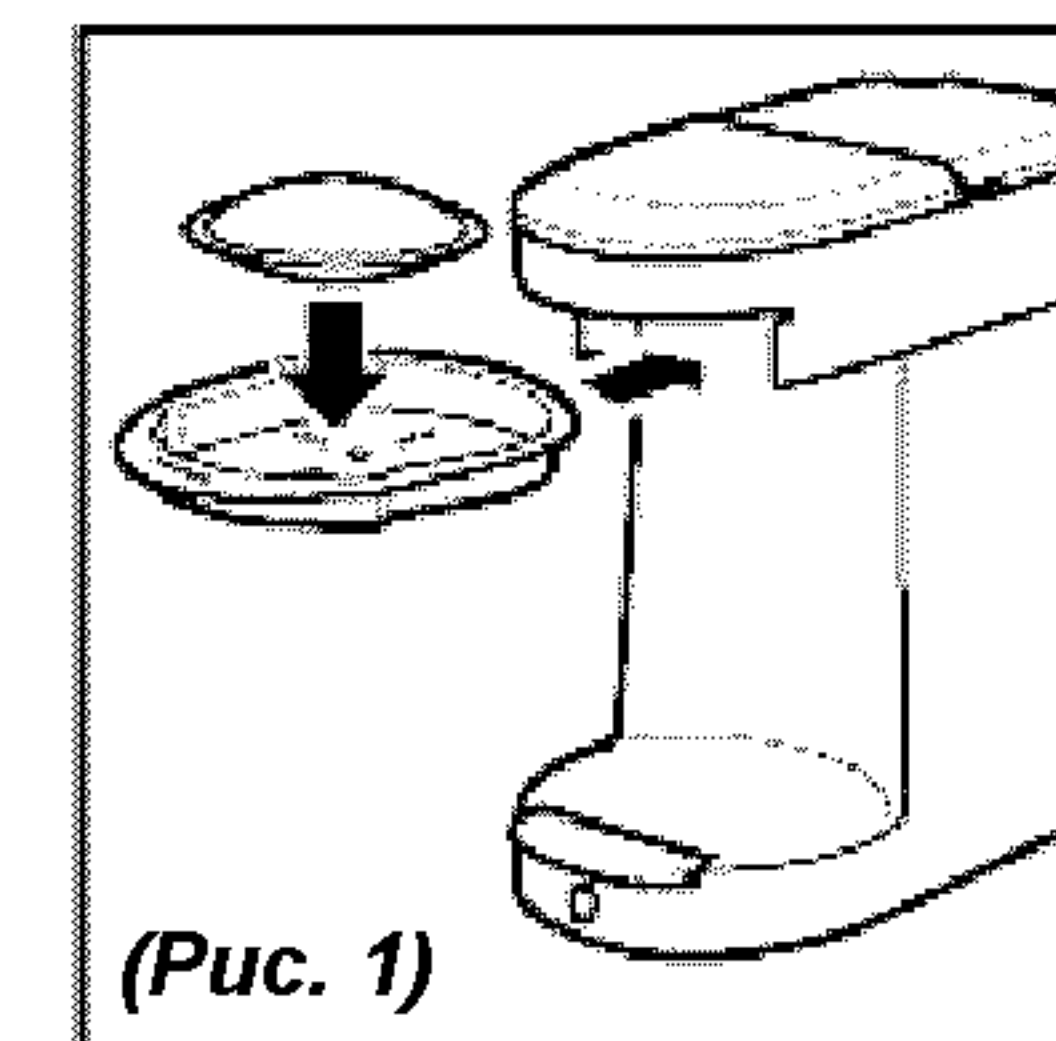

4. Аккуратно налейте воду в резервуар (позади корзины) и закройте крышку



(Рис. 3)

(Рис. 4)

(Рис. 5)

(Рис. 6)

Очистка и уход



резервуара. (Рис. 3).

5. Установите чашку под корзину. (Рис. 4).

6. Нажмите на кнопку СТАРТ. Загорится индикатор питания, сигнализируя о включении кофеварки. После завершения цикла приготовления кофеварка автоматически выключается и индикатор питания гаснет. (Рис. 5).

7. После приготовления кофе и остывания кофеварки выдвиньте корзину с помощью специального выступа на передней стороне корзины и извлеките капсулу. (Рис. 6).

При использовании стандартных чайных пакетиков выполните все приведенные выше действия, за исключением пункта 2. Выдвиньте корзину, для того чтобы горячая вода наливалась непосредственно в чашку, затем положите чайный пакетик в чашку и заварите чай до требуемой крепости.

ПРИМЕЧАНИЕ: для получения наилучших результатов, между циклами приготовления кофе или чая подождите одну минуту, для того чтобы кофеварка остыла.

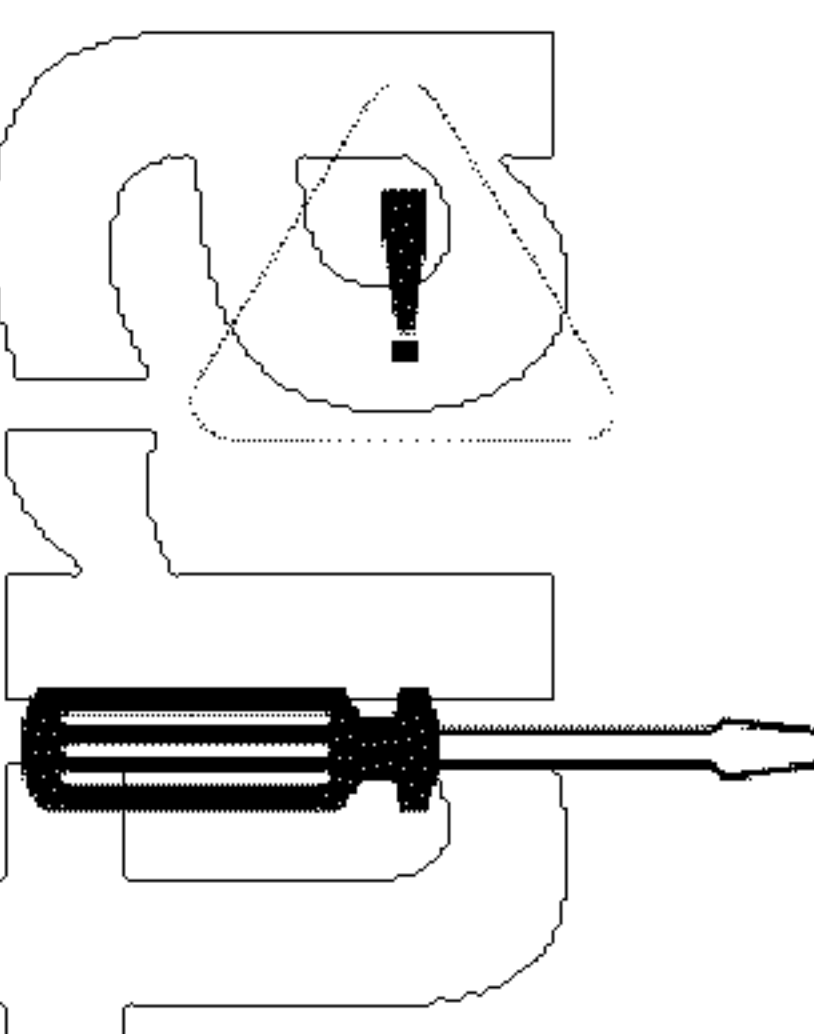

По вопросам гарантии, ремонта и технического обслуживания данного оборудования обращайтесь в ООО «СЦ Деловая Русь»
125167 г. Москва ул. Красноармейская, дом 11, корпус 2
т. 8-495-956-3663.
<http://www.sc.trapeza.ru>

ОГРАНИЧЕННАЯ ГАРАНТИЯ

Настоящая гарантия распространяется на изделия, приобретаемые в США и Канаде. Настоящая гарантия является единственной явно выраженной гарантией на данное изделие и заменяет собой любые другие гарантии или условия.

Гарантия на отсутствие дефектов материалов и производственных дефектов в изделии предоставляется сроком на один (1) год от даты первоначальной покупки.

Если у вас имеются претензии по гарантии, обращайтесь в наш **ОТДЕЛ ТЕХНИЧЕСКОГО ОБСЛУЖИВАНИЯ** по телефону **1-866-285-1087** или **910-693-4277**. Для более быстрого обслуживания укажите модель, тип и серийный номер электроприбора.

ОЧИСТКА КОФЕВАРКИ ВНУТРИ: для того чтобы продлить срок службы кофеварки, рекомендуется выполнять ее очистку раз в месяц. В районах с жесткой водой необходима более частая очистка.

1. Налейте в резервуар $\frac{1}{2}$ чашки белого уксуса и $\frac{1}{2}$ чашки холодной воды. Установите чашку на подставку под корзиной. Также можно использовать средство для очистки кофеварок, например, CleanCaf™, следуя указаниям инструкции на упаковке.
2. Нажмите на кнопку СТАРТ. Через 30 секунд выключите кофеварку.
3. Подождите 30 минут для выполнения очистки. Затем включите кофеварку снова. После завершения цикла приготовления подождите, пока кофеварка остынет.
4. Вылейте жидкость из чашки и вымойте ее. Залейте в резервуар одну чашку холодной воды. Установите чашку под корзину.
5. Нажмите на кнопку СТАРТ. После завершения цикла приготовления вылейте жидкость из чашки. Повторите данную процедуру, залив еще одну чашку холодной воды.
6. При необходимости повторите шаг 5 для устранения запаха уксуса.
7. Перед приготовлением кофе или чая вымойте чашку и корзину.

ОЧИСТКА КОФЕВАРКИ СНАРУЖИ:

1. Перед выполнением очистки отсоедините кофеварку от электрической сети и подождите, пока кофеварка остынет.
2. Регулярно протирайте зону распределителя воды над корзиной чистой влажной тканью для удаления жира и остатков кофе.
3. Постоянную корзину можно мыть в посудомоечной машине. Одноразовые корзины необходимо выбрасывать после каждого использования.
4. Для очистки всех других наружных поверхностей кофеварки используйте чистую, влажную ткань.

www.trapeza.ru