

РОССИЯ

ЗАО "РАДА"

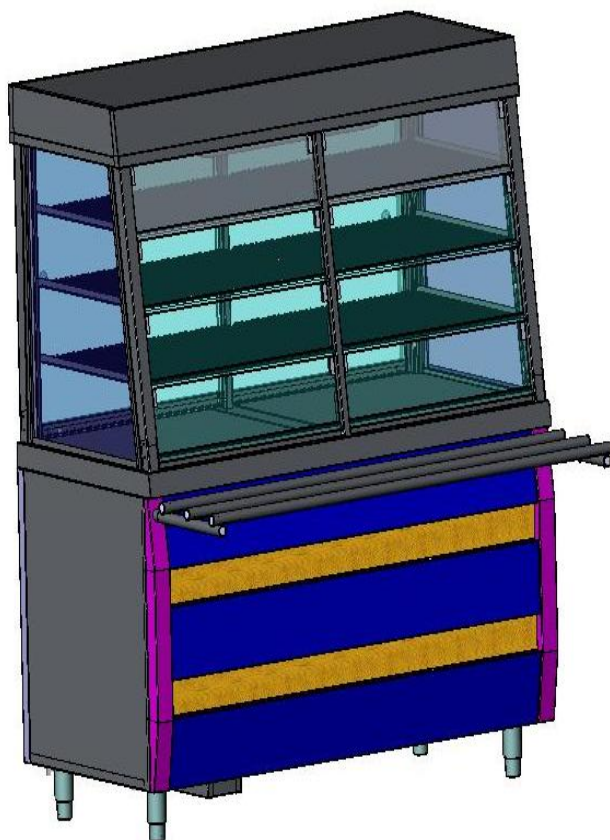

**Прилавок охлаждаемый
ЗПВ-15/7Н (ЗПВ-11/7)
РУКОВОДСТВО ПО ЭКСПЛУАТАЦИИ**



МЛ04

Данные для идентификации

Тип и обозначение	Прилавок охлаждаемый Модель: ЗПВ-15/7Н (ЗПВ-11/7Н)
Наименование и адрес изготовителя	ЗАО «РАДА», 430904, Республика Мордовия, г.Саранск, п.Ялга, ул.Пионерская, д.10
Телефон	+7 (342) 48-30-86
Е-mail: Сервисный центр	sales@suharevka.ru
Информация о продукции	http://www.rada2000.ru

ИНФОРМАЦИЯ О СЕРТИФИКАЦИИ ПРОДУКЦИИ

Прилавок охлаждаемый

Модель: **ЗПВ-15/7Н (ЗПВ-11/7Н)** сертифицирован официальным представителем ГОС-СТАНДАРТА России

Сертификат соответствия:	№ РОСС.RU. МЛ04.В03319
Сертификат соответствия выдан:	28.10.08.
Сертификат соответствия действителен	27.10.11.
Модель ЗПВ-15/7Н (ЗПВ-11/7Н) соответствуют требованиям нормативных документов:	ГОСТ Р МЭК 60335-2-34-2000 ГОСТ 23833095 (р.р. 5,6).
Модель ЗПВ-15/7Н (ЗПВ-11/7Н) соответствуют санитарно-эпидемиологическим нормам:	
Заключение №:	№77.ТУ.01.515.П.001705.10.05
Выдано:	ИЛ ЭТИ «ТЕСТ РПЭМ» МО, г. Химки
Дата выдачи:	25.10.2005

Уважаемый покупатель!

Спасибо Вам за выбор продукта компании «РАДА» – ПРИЛАВОК ОХЛАЖДАЕМЫЙ – для предприятий общественного питания.

Хотя ПРИЛАВОК ОХЛАЖДАЕМЫЙ для предприятий общественного питания сложный инструмент, его работоспособности хватит на длительный период, если его правильно использовать.

ПРИЛАВОК ОХЛАЖДАЕМЫЙ изготовлен по современным технологиям и в соответствии с мерами по обеспечению качества, безопасности и требованиями эксплуатации.

Пожалуйста, прочитайте Руководство тщательно и всегда храните его в пределах легкой доступности.

Мы надеемся, что работа с ПРИЛАВКОМ ОХЛАЖДАЕМЫМ для предприятий общественного питания доставит Вам радость.

**ЗАО «РАДА»
Саранск, Россия**

© ЗАО «РАДА», 2009 г.

Настоящее Руководство защищено авторскими правами ЗАО «РАДА». В соответствии с законом об авторских правах, настоящее Руководство не может быть воспроизведено в любой форме, полностью или частично, без предварительного письменного согласия ЗАО «РАДА».

Наименование и логотип  принадлежат ЗАО "РАДА" и являются торговой маркой.

Технические решения защищены патентами.

ВНИМАНИЕ!

Руководство должно быть обязательно прочитано перед пуском ПРИЛАВОК ОХЛАЖДАЕМЫЙ в работу пользователем, ремонтниками и другими лицами, которые отвечают за транспортирование ПРИЛАВОКА ОХЛАЖДАЕМОГО, его установку, пуск в эксплуатацию, обслуживание и поддержание в рабочем состоянии.

Внимательно прочтите указания и правила обеспечения безопасности, приведенные в данном Руководстве.

Запрещается приступать к работе с ПРИЛАВКОМ ОХЛАЖДАЕМЫМ до тех пор, пока полностью не прочтете и изучите материал, содержащийся в данном Руководстве и другой поставляемой документации.

Использование всех рекомендованных в Руководстве мер по обеспечению безопасности обязательно.

Руководство должно находиться в доступном для пользователя месте.

Наряду с мерами, указанными в Руководстве, следует соблюдать закон "Об основах охраны труда" и правила по предотвращению несчастных случаев и охране окружающей среды, в соответствии с действующим законодательством.

Безопасность должна быть поставлена на первое место при использовании ПРИЛАВКА ОХЛАЖДАЕМОГО.

Руководство не отражает незначительных конструктивных изменений в ПРИЛАВКЕ ОХЛАЖДАЕМОМ, внесенных изготовителем после подписания к выпуску в свет данного Руководства, а также изменений по комплектующим изделиям. Это лишь означает, что ПРИЛАВОК ОХЛАЖДАЕМЫЙ усовершенствован для более полного удовлетворения Ваших требований.

Цель настоящего Руководства заключается в предоставлении всей информации, необходимой для транспортирования, ввода в эксплуатацию, эксплуатации и текущего обслуживания ПРИЛАВКА ОХЛАЖДАЕМОГО.

Если в процессе эксплуатации ПРИЛАВКА ОХЛАЖДАЕМОГО у Вас возникнут какие-либо вопросы, которые Вы не можете решить сами, мы рекомендуем Вам сначала ознакомиться с документацией, инструкциями. Кроме этого, Вы всегда можете получить ответ на свой вопрос в службе технической поддержки компании ЗАО «РАДА» по телефону +7 (495) 510-50-05 и по электронной почте сервис-центра sales@suharevka.ru.

1 ОБЩИЕ УКАЗАНИЯ

1.1 Настоящее руководство по эксплуатации распространяется на ПРИЛАВОК ОХЛАЖДАЕМЫЙ (далее изделие) предназначенный только для раздачи охлажденных закусок в на предприятиях общественного питания самостоятельно или в составе технологических линий.

1.2 Структура условного обозначения изделия:

ЗПВ-15/7Н – Прилавок охлаждаемый, шириной 1500 мм, глубиной 700 мм.

ЗПВ-11/7Н – Прилавок охлаждаемый, шириной 1100 мм, глубиной 700 мм.

1.3 Вид климатического исполнения УХЛ-4 по ГОСТ 15150.

2 ТЕХНИЧЕСКИЕ ДАННЫЕ

Технические характеристики изделия указаны в таблице 1.

Таблица 1- Технические характеристики изделия.

№ п/п	Наименование	Значение величины	
		ЗПВ-15/7Н	ЗПВ-11/7Н
1	Габаритные размеры, мм:		
	длина	1500	1100
	ширина	700	
	высота	1695	
	высота до верха столешницы	870	
2	Охлаждаемый объем прилавка, м ³	0,61	0,42
3	Масса, не более, кг	156	126
4	Объем упаковки, м ³	2,54	1,92
5	Хладопроизводительность	по паспорту агрегата	
6	Хладагент	R134a	
7	Масса хладагента	по паспорту агрегата	
8	Температура воздуха в охлаждаемой камере, °С	От + 1 до +10	
9	Род тока	Переменный, однофазный, частота 50 Гц	
10	Напряжение питания, В	220±10%	
11	Потребляемая мощность, не более, кВт	0,8	

3 КОМПЛЕКТНОСТЬ

Изделия комплектуются согласно таблице 2.

Таблица 2

Наименование	Кол., шт.	
	2ПВ-15/7Н	2ПВ-11/7Н
Прилавок охлаждаемый	1	1
Шторка стеклянная	2	2
Ручка кнопка GP104 (хром)	2	2
Полка	6	6
Панель декоративная	Заказывается отдельно	
Направляющая с соединением	Заказывается отдельно	
Полка двойная со стеклом	Заказывается отдельно	
Стенка боковая	Заказывается отдельно	
Эксплуатационная документация		
Паспорт на прилавок охлаждаемый	1	1
Паспорт на агрегат холодильный	1	1
Руководство по эксплуатации на блок управления	1	1
Инструкция на воздухоохладитель	1	1



Рис.1 3ПВ-15/7Н (3ПВ-11/7Н) – комплектация с декоративной панелью и направляющей для подносов



Рис.2 3PB-15/7H (3PB-11/7H) – модуль

1. ТРЕБОВАНИЯ БЕЗОПАСНОСТИ

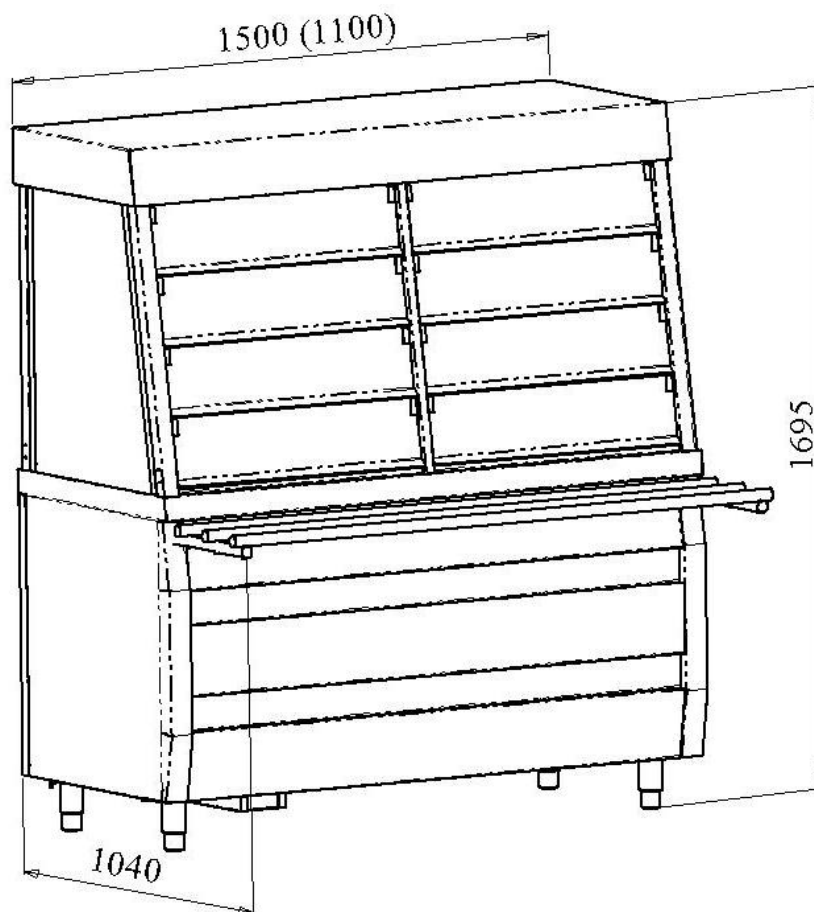
4.1 Изделие соответствует общим требованиям безопасности по ГОСТ 12.2.092.

4.2 По способу защиты человека от поражения электрическим током изделие относится к I классу защиты по ГОСТ Р МЭК 335-1, что подразумевает наличие защитного заземляющего провода в шнуре питания, а не отдельно.

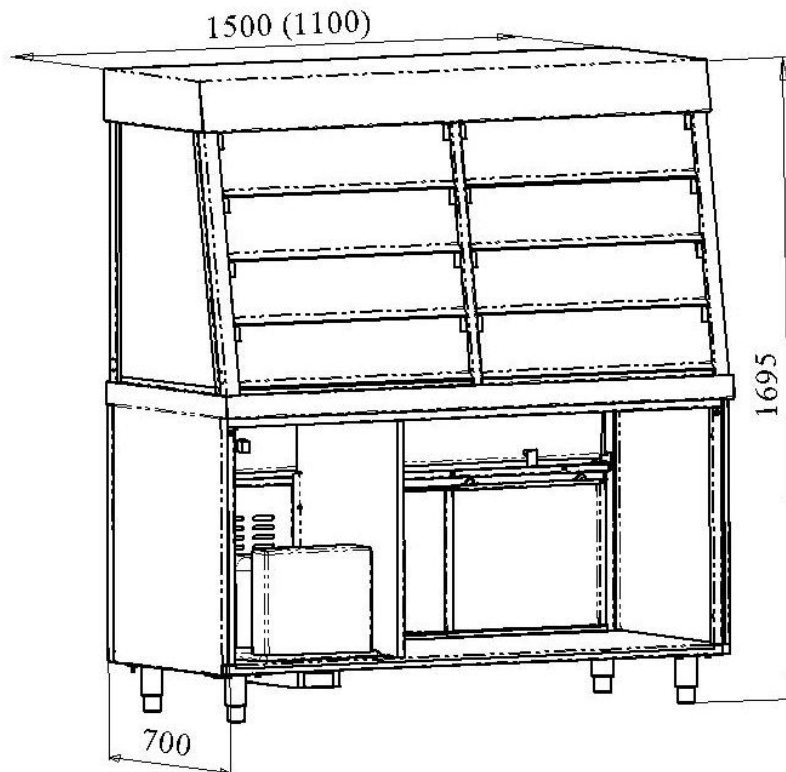
4.3 При работе с изделием необходимо соблюдать следующие правила техники безопасности:

4.3.1 Все сборочно-разборочные работы с изделием должны выполняться только при отключенном электропитании.

4.3.2 Работа с изделием должна производиться при наличии местной вытяжной вентиляции или в хорошо проветриваемом помещении.

4.3.3 Изделие должно быть установлено на расстоянии не менее одного метра от стен покрытых легко-возгораемым материалом.

4.3.4 Персонал, допущенный к работе, обязан получить инструктаж по технике безопасности в соответствии с инструкциями, разработанными на основании Руководства по эксплуатации, типовых инструкций по охране труда.

4.3.5 Персонал, допущенный к работе, обязан внимательно ознакомиться с настоящим руководством по эксплуатации.

4.3.6 Не допускается включать изделие без заземления.

4.3.7 Не допускается включенные изделия оставлять без присмотра.

4.3.8 Не допускается появление чада (задымления) в помещении, при этом необходимо отключить изделие от сети.

4.3.9 Необходимо производить санитарную обработку только в обесточенном изделии, для чего отключить изделие от сети, отключив автомат в сети.

4.3.10 Необходимо периодически проверять исправность электропроводки и заземляющего устройства.

4.3.11 Необходимо при обнаружении неисправностей вызывать специалиста сервисной службы.

4.3.12 Необходимо включать изделие только после устранения неисправностей.

4.3.13 Необходимо регулярно проводить техническое обслуживание и текущий ремонт изделий.

4.3.14 Необходимо содержать рабочее место в чистоте и не допускать его загромождения.

4.3.15 Персонал, допущенный к работе, должен быть внимательным, не допускать на рабочее место лиц, не имеющих отношения к работе, не позволять им пользоваться изделием.

4.3.16 Во избежания перегрева и выхода из строя холодильного агрегата запрещается закрывать вентиляционные отверстия на корпусе изделия.

ВНИМАНИЕ! Запрещается:

Проводить наружную и внутреннюю обработку изделия струей воды.

Запрещается обработка поверхности изделия жесткими абразивными средствами во избежание образования царапин на поверхности.

Включать изделие в сеть оголенными проводами.

Включать изделие в электрическую сеть с параметрами, не соответствующими требуемым.

Производить техническое обслуживание или санитарную обработку изделия, не отключенного от электрической сети.

Проверять наличие напряжения в цепях на «искру».

Использовать изделия без заземления сетевой розетки источника питания.

При включенных изделиях проводить любые виды технического обслуживания.



5 УСТРОЙСТВО

Внешний вид прилавка со стороны обслуживающего персонала показан на рисунке 3.



Рис.3 – Внешний вид изделия

Изделие изготовлено из нержавеющей стали и состоит из сварного каркаса, к которому крепятся облицовки. К каркасу крепится охлаждаемая камера, представляющая собой сборный каркас с боковыми стенками из стекла, раздвижными стеклянными шторками и откидными форточками из оргстекла. Внутри неё расположены три ряда полок. В цоколе охлаждаемой камеры расположены воздухоохладитель и закрытый светильник с люминесцентной лампой, включаемый клавишей зеленого цвета «Освещение» на панели управления.

Система охлаждения представляет собой замкнутую герметичную систему, состоящую из холодильного агрегата, воздухоохладителя и трубопроводов. Система заправлена хладагентом (смесь фреона-134а и фреонового масла).

Прилавок имеет электронный блок управления, который является терморегулятором и служит для поддержания заданной температуры в охлаждаемом объеме. Блок управления автоматически регулирует включение и выключение вентилятора и нагревателя воздухоохладителя. А также автоматически управляет работой электродвигателя компрессора. По трубке из цоколя происходит слив конденсата в выдвижную емкость. Емкость под конденсат располагается в нижней части основания прилавка, с правой стороны.

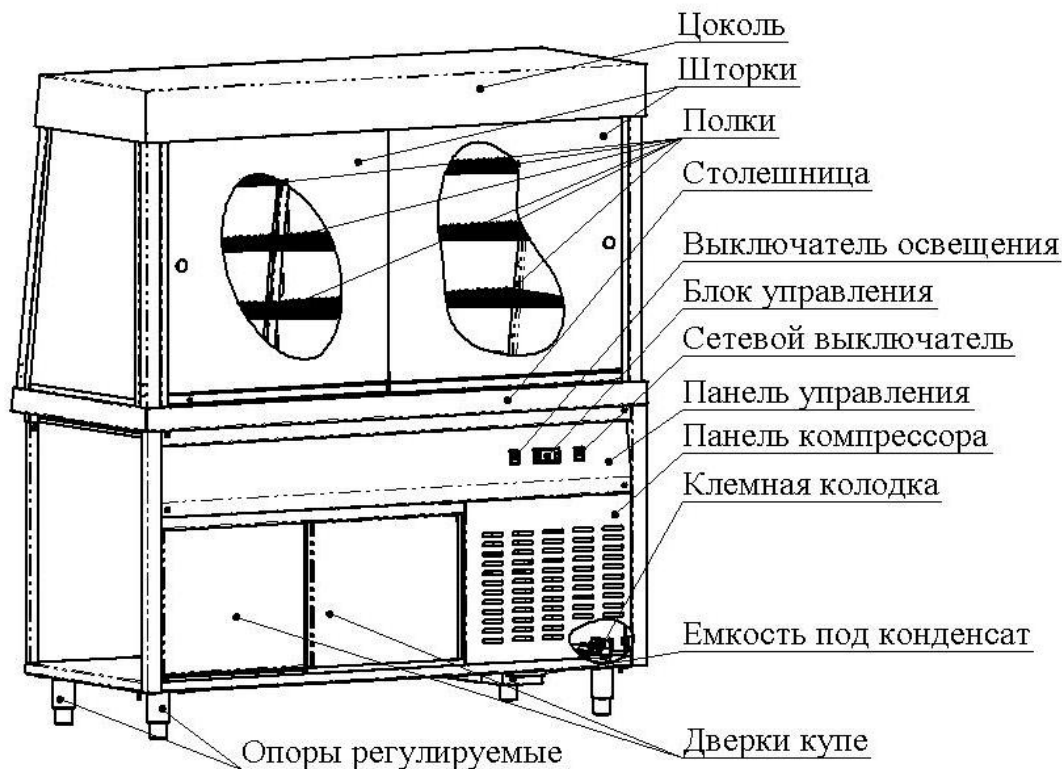
Дверки купе устанавливаются только на прилавок охлаждаемый ЗПВ-15/7.

Для подключения изделия к сети предусмотрена клеммная колодка (за панелью компрессора), питающий кабель к которой подводится через кабельный ввод в дне изделия.

Изделие имеет устройство для заземления и подключается к сети однофазного переменного тока напряжением 220 В.

Опоры регулируемые позволяют выставить изделие в горизонтальное положение компенсировав неровности пола.

6 СБОРКА И ПОДГОТОВКА К РАБОТЕ

Распаковка и установка изделия должна производиться специалистами по монтажу оборудования для предприятий общественного питания.

После проверки состояния упаковки распаковать изделие, произвести внешний осмотр и проверить комплектность в соответствии с таблицей 2. При осмотре проверьте, отсутствие поломок, вмятин и других дефектов. Если в процессе осмотра выявлены несоответствие комплектации или дефекты, то представители монтажной организации и предприятия, где монтируется оборудование, оформляют акт-рекламацию.

При доукомплектовании изделия панелью декоративной и направляющей для подносов (рис.4), необходимо произвести его сборку.



Рис.4 Изделие в сборе

Панель декоративная - поставляется в собранном виде в индивидуальной картонной упаковке.

Панель декоративная представляет собой металлическую конструкцию собранную из отдельных элементов с декоративными вставками рис.5. На задней стороне панели располагаются 4 отверстия для крепления к корпусу изделия.



Рис.5 Панель декоративная.

В настоящее время предприятие поставляет панели декоративные следующих цветов:

- нержавеющая сталь
- красный
- желтый
- зелёный
- синий

Комплект поставки включает в себя:

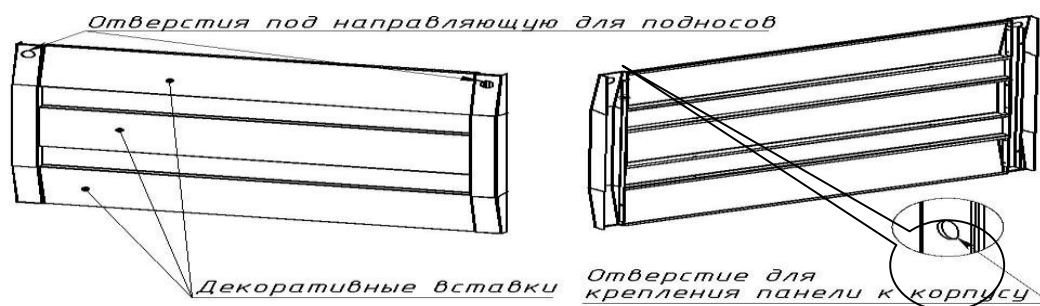
- панель декоративную
- комплект крепежа М6 для монтажа панели каркасу изделия: болт – 4шт, шайба плоская – 4 шт, шайба пружинная – 4 шт

Для монтажа панели декоративной необходимо выполнить следующие действия:

- 1 - извлеките панель декоративную из упаковки и освободите её от оберточной бумаги;
- 2 - установите её на каркас так, чтобы отверстия под направляющую для подносов в панели совпадали с отверстиями на каркасе.
- 3 - закрепите панель на каркасе с помощью комплекта крепежа с внутренней стороны изделия в четырех местах (рис.6).



Рис.6 Крепление панели декоративной к каркасу изделия

При доукомплектовании изделия направляющей для подносов в дополнение к работам, связанным с монтажом изделия необходима сборка направляющей и ее присоединение к изделию.

Направляющая для подносов - поставляется в разобранном виде в индивидуальной картонной упаковке. В настоящее время предприятие поставляет направляющую с возможностью жесткого соединения с соседней направляющей.

Рассмотрим конструкцию и последовательность сборки направляющей для подносов.

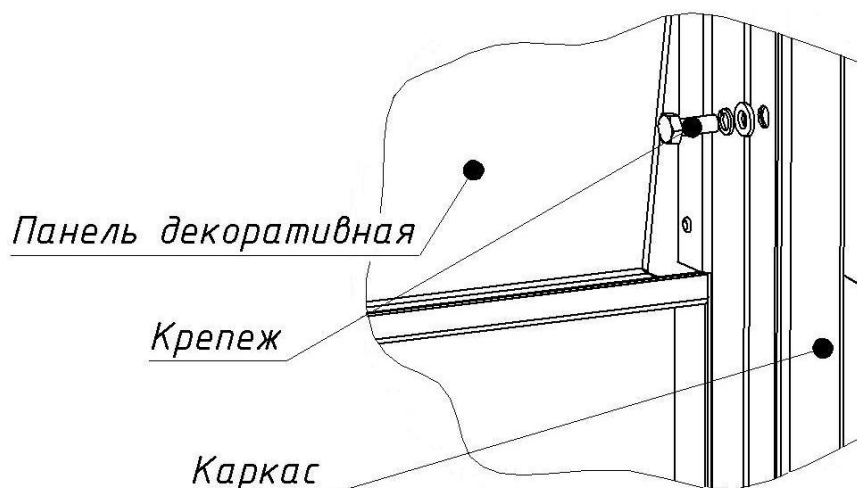
Комплект поставки включает в себя:

- нержавеющие трубы диаметром 28 мм, каждая из которых имеет по два несквозных гладких радиальных отверстия диаметром 16 мм на одинаковом расстоянии от торцов – 3 шт.;
- перекладины с тремя сквозными радиальными отверстиями диаметром 8 мм (с фаской на одной из стенок) и резьбовым штырем М12 – 2 шт.;
- соединительные элементы с двумя резьбовыми отверстиями М6, расположенных симметрично на расстоянии 50 мм друг от друга – 6 шт.;
- винты М6х45 с полупотайной головкой для крепления труб к перекладинам – 6 шт.
- комплект крепежа М12 для монтажа направляющей к изделию: гайка, шайбы плоская и пружинная – 2 шт. для каждой позиции.

Трубы, образующие направляющую закрыты с обоих концов съёмными пластмассовыми заглушками.

После сборки в ЛР обеспечивается жесткое соединение соседних направляющих с минимальным отклонением труб от их соосности, что придаёт всей линии исключительную устойчивость к случайному смещению и опрокидыванию. На рис. 7 приведена схема сборки направляющей.



Рис. 7. Направляющая для подносов

а) вид в сборе; б) схема сборки направляющей с соединением при отсутствии смежного элемента ЛР; в) схема сборки направляющей с соединением совместно со смежным элементом ЛР.

Для сборки и монтажа направляющей для подносов необходимо выполнить следующие действия:

- извлеките трубы и перекладины из упаковки и освободите их от оберточной бумаги;
- установите перекладины резьбовыми осями в отверстия на фронтальной стороне изделия так, чтобы монтажные отверстия поперечин «смотрели» вверх, и закрепите их с помощью комплекта крепежа М12 на каркасе изделия (рис.8);

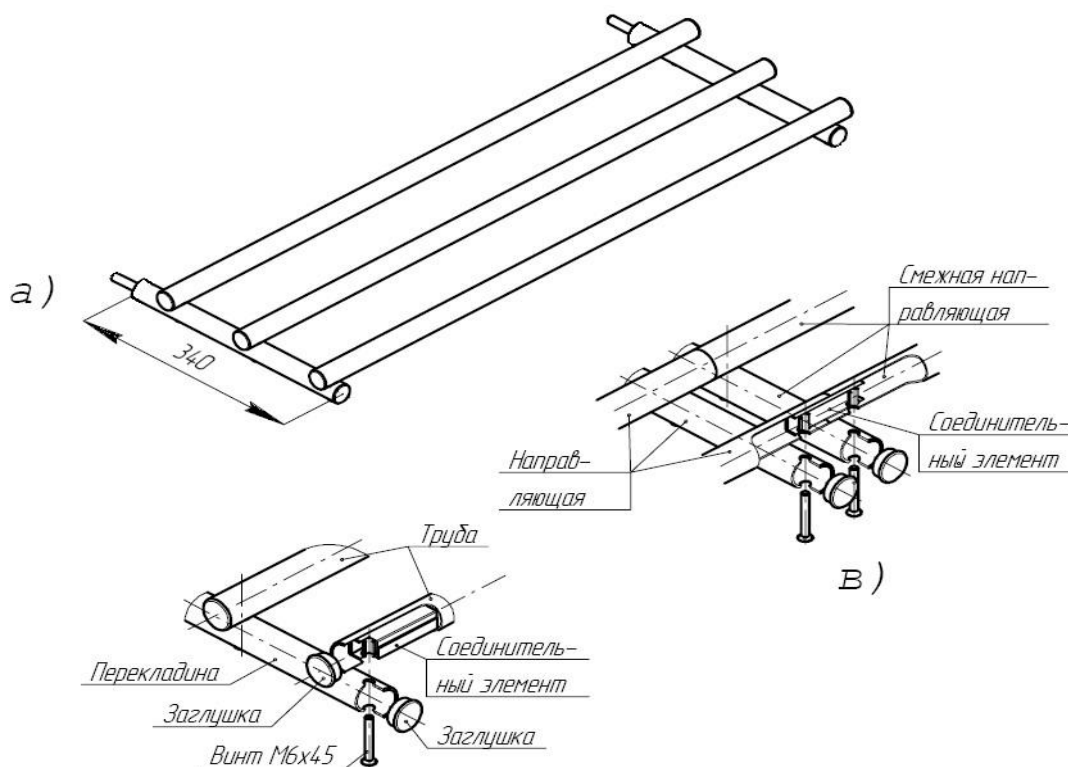

Рис.8 – Установка перекладины

– каждую из труб последовательно приложите к поперечинам так, чтобы их монтажные отверстия совпали и трубы были параллельны столешнице изделия; вставьте снизу винты М6х45 в отверстия поперечин и вверните их в резьбовые отверстия соединительных элементов (рис. 7б и 7в). Соединительные элементы нужно предварительно вставить в трубы резьбовыми отверстиями вниз (расположение соединителей внутри труб зависит от наличия/отсутствия смежного изделия из ЛР) после извлечения торцевых заглушек.

Завершающим этапом монтажа является регулировка положения труб, выполняемая совместно со смежными элементами ЛР. Для этого перед окончательной затяжкой крепежа необходимо добиться максимально точного совпадения торцов труб направляющих соседнего с изделием элемента. Возможность регулировки создается за счет монтажных зазоров в отверстиях перекладин. После достижения требуемой точности положения направляющей нужно затянуть крепеж до упора.

Стенка боковая – поставляется в индивидуальной картонной упаковке. Стенка приобретается отдельно.

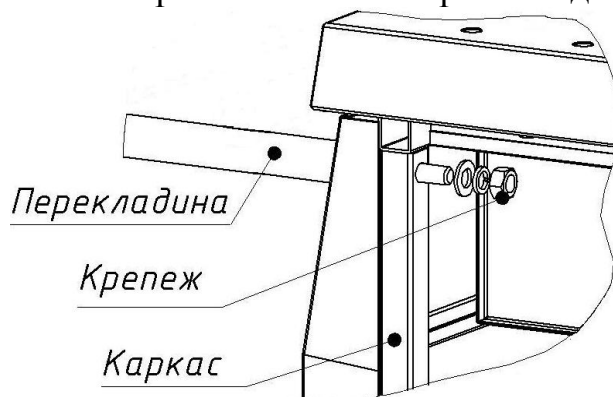
Комплект поставки включает в себя:

- стенка боковая – 1 шт.;
- комплект крепежа М6 для монтажа стенки боковой к изделию: болт, шайбы плоская и пружинная – 2 шт.

Рассмотрим последовательность установки боковых стенок.

С двух сторон, в нижней части столешницы расположены по два паза (рис.11) в которые вставляются отгибами стенки боковые.



Рис.11 Установка стенки боковой в пазы столешницы

После установки боковой стенки её необходимо зафиксировать с помощью комплекта крепежа М6 с нижней части каркаса в двух местах (рис.12).

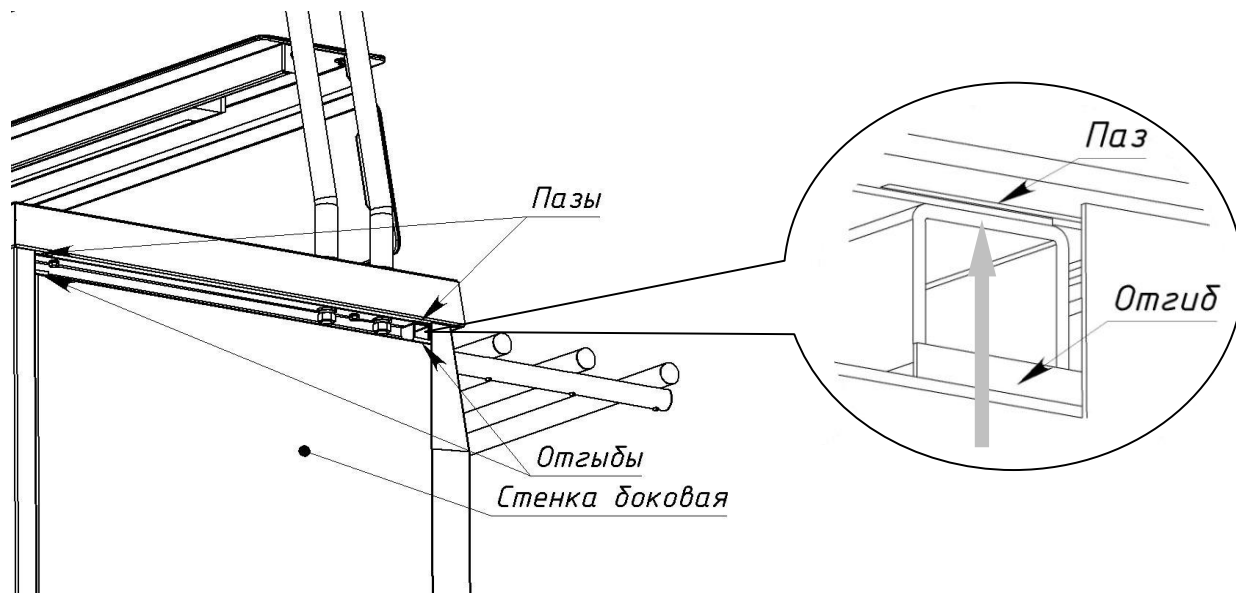

Рис.12 – Крепление стенки боковой

После доукомплектования изделия необходимыми элементами, необходимо выполнить его установку.

Установку изделия производить в следующем порядке:

- перед установкой изделия необходимо удалить защитную пленку со всех поверхностей.
- проверить уровнем горизонтальное положение изделия и при необходимости с помощью ножек произвести регулировку его по высоте;
- подключить к электросети согласно действующего законодательства и нормативов. Изделие необходимо подключать к сети однофазного переменного тока с напряжением 220 В, с нейтральным и заземляющим проводниками. Электрическая схема представлена на рисунке 13.

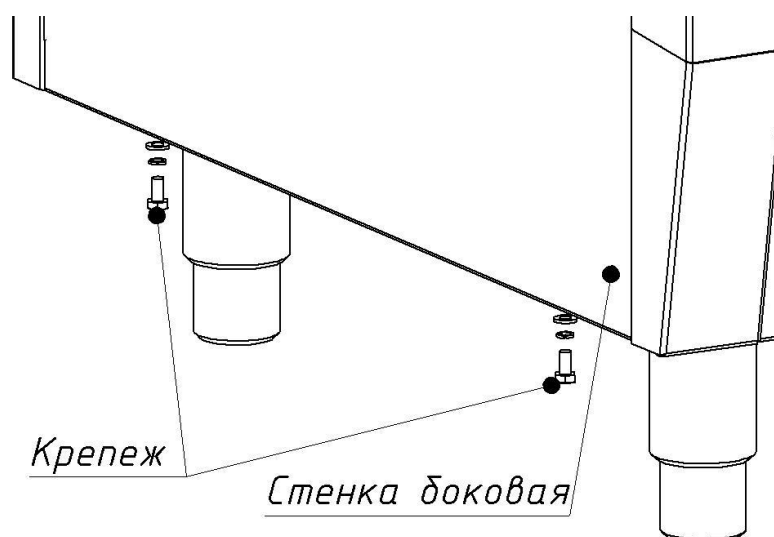
- монтаж и подключение должны быть выполнены таким образом, чтобы исключить доступ к токопроводящим частям без применения специального инструмента.
- подключение выполнять трехжильным гибким кабелем с медными жилами сечением не менее 1,5 мм²; КГ 3x2.5, ВВГ 3x2.5 или аналогичными, через автоматический выключатель с током установки 10А и реле тока утечки на 2,1мА. Автоматический выключатель должен обеспечивать гарантированное отключение всех полюсов от сети питания изделия, и иметь зазор между контактами не менее 3 мм во всех полюсах.
- соединить провода электросети согласно маркировки на клеммной колодке, в соответствии с электросхемой (рис.13).

Примечание. Для доступа к блоку зажимов необходимо развинтить 2 винта, крепящих панель компрессора.

Сопротивление изоляции электрических цепей изделия относительно его корпуса должно быть не менее 2 МОм.

Сдача в эксплуатацию смонтированного изделия оформляется актом в установленной форме.

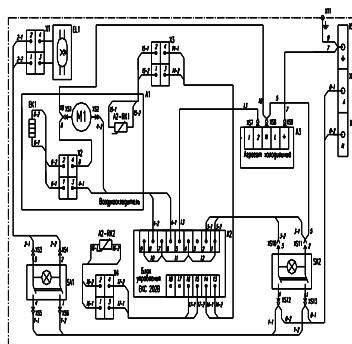

№ обоз.	Наименование	Кол.
A1	Выключатель	1
F1	УЗО ВД5640С	1
M	Компрессор (R200017)	1
R1	Блок защиты СБС 2000	1
R2	Термореле Всплескзвезда	1
R2	Термореле концы	1
A3	Автомат аварийный	1
E1	Светильник люминесцентный СПЛД Т3-20W 180	1
S1	Выключатель 1 кв. 120В с порогом удержания	1
S2	Выключатель 1 кв. 120В с порогом удержания	1
L	Лампа	1
U, M	Капак СД-35 (ГОСТ 17807-80)	4
M, Z1	Земля кабельная ЗКВ-1000-0-0 1000	1
U1-U4	Уплотнитель КРФ-80722.05 10	3
R1, R2, R3	Клеммы клемм, реле SCS750 (MCOB)	13
J1	Навески 6 ГОСТ 22003-76	1

Рис.13 – Схема электрическая принципиальная ЗПВ-15/7Н (ЗПВ-11/7Н)

7 ПОРЯДОК РАБОТЫ

Перед началом работы, внешним осмотром проверить состояние изделия.

Для включения прилавка установить клавишу выключателя красного цвета «Сеть» в положение «I». По истечении 30 сек. блок управления запустит процесс оттаивания воздухоохладителя и по его окончании начнет поддержание температуры в охлаждаемой камере. После этого должен заработать холодильный агрегат, а на индикаторе блока управления должно высветиться значение температуры внутри охлаждаемой камеры. После того как температура внутри камеры достигнет заданной величины, произвести загрузку в витрину продуктов.

При необходимости можно подкорректировать температуру внутри камеры. Для этого необходимо на блоке управления кратковременно нажать обе кнопки. На индикаторе высветится значение температуры, на которое в данный момент настроен прибор, при этом все разряды должны мигать. Используя верхнюю и нижнюю кнопки установите новое значение, затем нажмите и удерживайте обе кнопки одновременно до тех пор, пока экран не перестанет мигать. Прекращение мигания означает, что произведена запись нового значения в энергонезависимую память и прибор начал поддержание температуры, а на экран выведено значение температуры в камере.

Помните, что температура в охлаждаемой камере должна быть от +2 до +10°C, поэтому установленное Вами новое значение должно находиться в этих пределах.

Остальные параметры блока управления установлены на заводе-изготовителе. Для их изменения необходимо вызвать мастера по эксплуатации и ремонту холодильного оборудования.

8 МЕРЫ ПРЕДОСТОРОЖНОСТИ

8.1 Используйте изделие строго по назначению.

8.2 Регулярно очищайте поверхность полок и столешницу.

9 ОЧИСТКА

ВНИМАНИЕ!



Перед тем как проводить санитарную обработку, обязательно отключите изделие от сети. Только после этого приступайте к очистке.

Изделие лучше всего мыть сразу после появления видимых загрязнений. В этом случае не останется трудноудаляемых остатков продуктов, и при последующем мытье рабочие поверхности останутся неповрежденными. Максимальный срок службы изделия будет обеспечен при использовании неядовитых моющих средств специально предназначенных для ухода за металлическими изделиями и имеющих сертификат качества. При небольшом загрязнении допускается мыть изделие водным раствором хозяйственного мыла.

ВНИМАНИЕ!



***Запрещается обработка изделия жесткими абразивными средствами во избежание образования царапин на поверхности.
Категорически запрещается проводить уборку струей воды.***

- корпус изделия протереть влажной тканью.
- вытереть изделие тканью без ворса насухо.
- пользуясь мягкой и влажной тканью, удалите мелкие брызги и возможные мелкие следы масла или конденсата.

10 ТЕХНИЧЕСКОЕ ОБСЛУЖИВАНИЕ



ВНИМАНИЕ!

Перед проведением ремонта или тщательного осмотра изделие следует отключить от сети

10.1 Техническое обслуживание и ремонт изделия должны проводить лицензированные специалисты, имеющие, допуск к ремонту электротехнического оборудования, квалификационную группу по технике безопасности не ниже третьей.

Техническое обслуживание и ремонт изделия осуществляется по следующей структуре ремонтного цикла: ТО-ТР, где:

ТО – техническое обслуживание; ТР - текущий ремонт.

ТО проводится один раз в месяц, ТР – проводится один раз в шесть месяцев.

10.2 При техническом обслуживании изделия провести следующие работы:

- выявить неисправность изделия опросом обслуживающего персонала.
- проверить внешним осмотром на соответствии правилам техники безопасности.
- проверить исправность защитного заземления.
- проверить исправность электропроводки и надежность крепления контактных соединений. При этом изделие должно быть отключено от электросети.
- проверить работоспособность изделия в рабочем режиме.
- перед проверкой контактных соединений, крепления переключателя мощности и арматуры светосигнальной, следует отключить изделие от сети выключением автоматического выключателя цехового щита и повесить на рукоятки коммутирующей аппаратуры плакат «**Не включать – работают люди**», отсоединить при необходимости провода электропитания изделия и изолировать их.
- провести дополнительный инструктаж работников персонала обслуживания при нарушении ими правил эксплуатации аппарата.

10.3 При текущем ремонте провести работы, входящие в техническое обслуживание, кроме того, при необходимости, произвести замену комплектующих изделий и проверить работу в рабочем режиме.

10.3.1 При проведении технического обслуживания использовать только оригинальные запчасти изготовителя.

10.3.2 Запрещается производить изменения в конструкции изделия, в противном случае безопасность не гарантируется.

Все работы, приведенные в разделе «Техническое обслуживание», должны производиться регулярно. Пользователю следует обратиться в Специализированный

сервисный центр для оформления заказа на выполнение необходимых работ. В случае ущерба из-за повреждений вследствие невыполненных работ по техническому обслуживанию, ответственность несет пользователь. К таким повреждениям, кроме прочего, относятся:

- повреждения из-за неправильного хранения;
- повреждения из-за применения неоригинальных запчастей;
- повреждения вследствие работ по техническому обслуживанию, которые производились не в Специализированных сервисных центрах.

ВНИМАНИЕ!



Не забывайте, что ремонт изделия должен проводить только специалист. Неквалифицированный ремонт может привести к значительным повреждениям имущества и возникновению опасности травмирования.

	<p>Работу по обслуживанию изделия должен проводить подготовленный специалист, имеющий:</p> <ul style="list-style-type: none">Элементарные познания в общей электротехнике.Право на работу на предприятиях общественного питания.Знание общих правил техники безопасности, в том числе правил допуска к работе, правил пользования и испытаний средств защиты и специальных требований, касающихся выполняемой работы.Умение обеспечить безопасное ведение работы и вести надзор за работающими в электроустановках.Знание правил освобождения пострадавшего от действия электрического тока, оказания первой медицинской помощи и умение практически оказывать ее пострадавшему. <p>Нахождение посторонних лиц в зоне обслуживания Прилавка охлаждаемого не допускается.</p> <p>Перед включением после монтажа, ремонта или технического обслуживания Прилавка охлаждаемого, или после длительного перерыва в работе необходимо убедиться в исправности заземления.</p> <p>Несоблюдение указанных требований может повлечь за собой нанесение вреда!</p>
--	--

11 ВОЗМОЖНЫЕ НЕИСПРАВНОСТИ И СПОСОБЫ ИХ УСТРАНЕНИЯ

Перечень возможных неисправностей и способы их устранения приведены в таблице 3.

Таблица 3 – Неисправности и способы их устранения

Наименование неисправности	Вероятная причина	Методы устранения
При установке переключателя в положение “включено” блок управления прилавком не загорается, холодильный агрегат не включается	Отсутствует напряжение в сети	Подать напряжение
На блоке управления высвечивается надпись «Eg 1»	Отказ датчика термостата	В соответствии с паспортом на блок управления
На блоке управления высвечивается надпись «Eg 2»	Отказ датчика воздухоохладителя	В соответствии с паспортом на блок управления
На блоке управления высвечивается надпись «Eg L»	Переохлаждение внутри витрины	Проверить правильность настройки блока управления в соответствии с пунктом 7
На блоке управления высвечивается надпись «Eg H»	Перегрев: 1.Мотор работает. 2.Мотор не работает.	Проверить правильность настройки блока управления в соответствии с пунктом 7. В соответствии с паспортом на мотор-компрессор.
На блоке управления высвечивается надпись «Eg C»	Отказ в энергонезависимой памяти прибора	В соответствии с паспортом на блок управления

12 УПАКОВКА. МАРКИРОВКА. ТРАНСПОРТИРОВАНИЕ И ХРАНЕНИЕ

12.1 Упаковывание изделия производится в собранном виде. Изделие упаковывается в индивидуальную упаковку.

12.2 Маркировка изделия выполняется табличкой заводской с указанием следующих данных:

- товарный знак предприятия – изготовителя;
- наименование и тип изделия;
- номинальное напряжение (В) и частота (Гц);
- номинальная потребляемая мощность (кВт);
- заводской номер;
- дата выпуска;
- обозначение ТУ;
- сведения о сертификации;
- IP – число, соответствующее степени защиты от внешних воздействий.

12.3 Изделие транспортируется только в вертикальном положении всеми видами транспорта на любые расстояния.

12.4 Хранение изделия допускается в закрытых не отапливаемых помещениях.

12.5 Изделие складировается и отгружается в соответствии с существующими и утвержденными правилами на заводе-изготовителе.

13 ГАРАНТИЙНЫЕ ОБЯЗАТЕЛЬСТВА

Гарантийный срок эксплуатации изделия – один год со дня ввода в эксплуатацию.

Гарантийный срок хранения – один год со дня изготовления.

В течение гарантийного срока предприятие-изготовитель гарантирует безвозмездное устранение выявленных дефектов, изготовление и замену вышедших из строя составных частей изделия, произошедших не по вине потребителя.

Гарантия не распространяется на случаи, когда изделие вышло из строя по вине потребителя в результате несоблюдения требований, указанных в Руководстве, а также:

- Несоблюдения правил транспортировки и хранения владельцем;
- Разборки и ремонта изделия лицами, не уполномоченными на производство гарантийного ремонта;
- Несоблюдения правил установки и эксплуатации.

Время нахождения изделия в ремонте в гарантийный срок не включается.

В случае невозможности устранения выявленных дефектов на месте, предприятие-изготовитель обязуется заменить дефектное изделие.

14 РЕКОМЕНДАЦИИ ПО УДАЛЕНИЮ И УТИЛИЗАЦИИ ОТХОДОВ И ЗАЩИТЕ ОКРУЖАЮЩЕЙ СРЕДЫ

Необходимо учитывать и соблюдать местные предписания по охране окружающей среды. Опасные для вод вещества не должны попасть в водоемы, в почву, в канализацию.

Решите, пожалуйста, своевременно вопрос по сбору и утилизации без ущерба для окружающей среды (грунтовых вод и почвы) отработанных отходов.

Утилизация должна производиться в соответствии с местными действующими нормами утилизации.

15 СВИДЕТЕЛЬСТВО О ПРИЕМКЕ

Прилавок охлаждаемый _____ ЗПВ-15/7Н, ЗПВ-11/7Н № _____
наименование изделия обозначение Заводской номер

изготовлен и принят в соответствии с конструкторской документацией, соответствует ТУ 5151-004-55338996-2008 и признан годным для эксплуатации.

Контролер ОТК

М.П. _____
личная подпись

расшифровка подписи

год, месяц, число

16 СВИДЕТЕЛЬСТВО О КОНСЕРВАЦИИ

Прилавок охлаждаемый, заводской номер _____

Подвергнут на ЗАО «РАДА» консервации согласно требованиям ГОСТ 9.014.

Дата консервации _____

Наименование и марка консерванта _____

Срок защиты _____

Консервацию произвел _____

Изделие после консервации принял _____

Расконсервацию производить тёплой мыльной водой.

После расконсервации дать изделию обсохнуть в течение 1-1,5 ч.

17 СВИДЕТЕЛЬСТВО ОБ УПАКОВКЕ

Прилавок охлаждаемый _____ ЗПВ-15/7Н, ЗПВ-11/7Н № _____
наименование изделия обозначение Заводской номер

Упакован _____
наименование или код изготовителя

согласно требованиям, предусмотренным в действующей конструкторской документации.

должность

личная подпись

расшифровка подписи

год, месяц, число

М.П.

СОДЕРЖАНИЕ

	с.
1 Общие указания	5
2 Технические данные.....	5
3 Комплектность	6
4 Требования безопасности	7
5 Устройство	9
6 Сборка и подготовка к работе	10
7 Порядок работы	16
8 Меры предосторожности.....	16
9 Очистка.....	16
10 Техническое обслуживание	17
11 Возможные неисправности и способы их устранения	19
12 Упаковка. Маркировка. Транспортирование и хранение.....	19
13 Гарантийные обязательства.....	20
14 Рекомендации по удалению и утилизации отходов и защите окружающей среды	20
15 Свидетельство о приемке	21
16 Свидетельство о консервации.....	21
17 Свидетельство об упаковке	21

УТВЕРЖАЮ
Главный конструктор
Морозов В.А. _____

подпись, дата

РОССИЯ
ЗАО "РАДА"



**Прилавок охлаждаемый
ЗПВ-15/7Н (ЗПВ-11/7)
РУКОВОДСТВО ПО ЭКСПЛУАТАЦИИ**

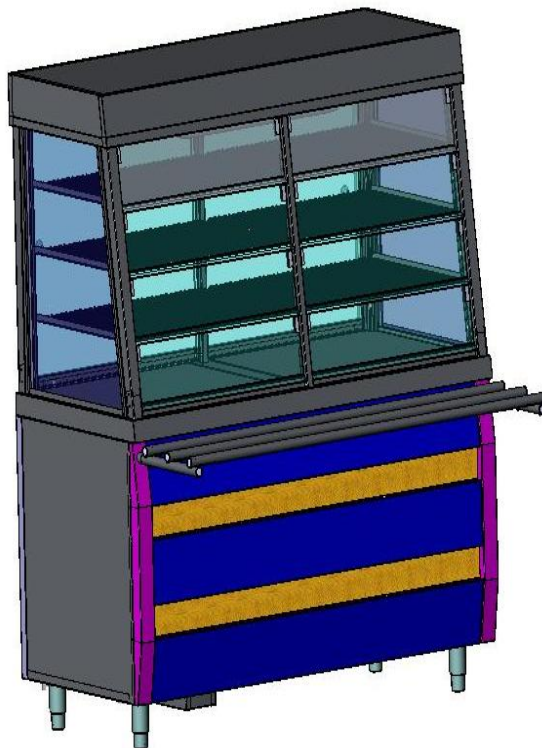

МЛ04