

Краткое описание

VarioCookingCenter® 112+ (2x12 dm², 2x14 l)

Контрольный номер:

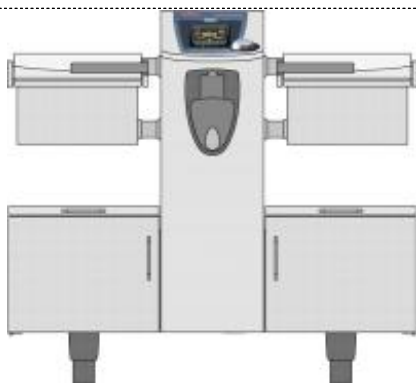

VarioCooking Control® - 7 рабочих режимов



Функции: режим VarioCooking Control®

В 7 группах процессов (мясо, рыба, овощи и блюда из яиц, супы и соусы, молочные блюда и десерты, Finishing® и сервис) система VarioCooking Control® самостоятельно определяет специфические особенности продукта, а также его размер и объём загрузки. Время приготовления и температура рассчитываются с учётом характеристик, заданных пользователем, и корректируются в процессе работы. Аппарат обеспечивает активное сопровождение пользователя в процессе приготовления. Время, оставшееся до окончания приготовления блюда, отображается на дисплее.

ручной режим



Варка: 30 °C - температура кипения



Жаренье: 30 °C - 250 °C



Фритюр: 30 °C - 180 °C

VarioBoost®



Запатентованная нагревательная система сетевого типа, обеспечивающая абсолютно равномерную и точную передачу тепла

Программирование



Функция управления программами позволяет самостоятельно создавать программы, сохранять

Допуски



Наименование

- Мультифункциональный аппарат для варки, жарения и обжаривания во фритюре, с режимом VarioCooking Control® для автоматического приготовления мяса, рыбы, овощей и гарниров, блюд из яиц, супов и соусов, молочных блюд и десертов, а также с режимами Finishing® и "Сервис".
- Ручной режим позволяет по-разному использовать большинство из тех методов приготовления блюд, которые применяются на профессиональных кухнях. Подходит для варки, жарения и фритирования.
- двумя тигельями, используемыми независимо друг от друга
- Приготовление под давлением (регулировка давления и нагрева в целях оптимальной экономии воды и энергии)
- Диапазон температур: 30-250 °C

Безопасность труда

- спуск воды после варки или мытья тигеля непосредственно через встроенный слив (без переворачивания, без сливного жёлоба в полу)
- рабочие и предупреждающие сообщения, например, о нагреве масла при обжаривании во фритюре
- предохранительный ограничитель температуры
- макс. внешняя температура обшивки тигеля 70 °C

Управление

- цветной 8,5-дюймовый TFT-монитор и сенсорный экран
- центральный регулятор с функцией «Push» для подтверждения ввода данных
- руководство по эксплуатации выводится на дисплее аппарата с учётом выполняемой операции

Оснащение

- термозонд с 6 точками измерения, запатентованный держатель термозонда
- автоматическое устройство заполнения VarioDose, работающее с точностью до литра
- спуск воды после варки или мытья тигеля непосредственно через встроенный слив (без переворачивания, без сливного жёлоба в полу)
- запатентованная нагревательная система VarioBoost®
- регулировка процессов приготовления с помощью микропроцессора
- встроенный ручной душ с возвратным механизмом и плавной регулировкой струи
- встроенная розетка
- интерфейс USB
- Интерфейс Ethernet
- встроенный выключатель
- возможность настройки языка сообщений, отображаемых на экране
- выбор единицы измерения температуры: °C или °F
- цифровая индикация температуры
- отображение заданных и фактических показателей
- цифровой таймер, 0-24 часа, с постоянной настройкой, настройка в формате «ч/мин» или «мин/сек» по выбору
- часы реального времени, 24 часа
- материал внутри и снаружи – специальная сталь DIN 1.4301
- Бесшовный тигель, соответствующий гигиеническим нормам, с закруглёнными краями
- тигель переворачивается с помощью электроцилиндра
- сервисная диагностическая система с автоматической индикацией сервисных сообщений
- Класс защиты IP X5

Дополнительные функции

- AutoLift подъёмное устройство AutoLift корзины для варки и обжаривания во фритюре
- Вывод данных HACCP и обновление ПО через встроенный интерфейс USB
- возможность хранения до 350 пользовательских программ/процессов.
- приготовления по методу "Дельта-Т"
- Энергоэффективность протестирована в соответствии с DIN 18873, а данные об энергопотреблении опубликованы в базе данных HKI CERT (Германия): <http://grosskuechen.cert.hki-online.de/en>

Установка

- жёсткое подключение к системе отвода сточных вод допускается, так как разделительный патрубок для трубопроводов встроен в аппарат
- возможна установка без сливного жёлоба в полу
- высота ножек аппарата регулируется в пределах от 150 до 175 мм
- все VarioCookingCenter® совместимы с устройствами и столами высотой 850 мм

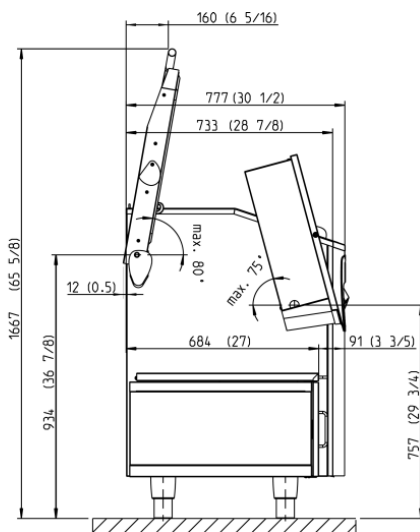
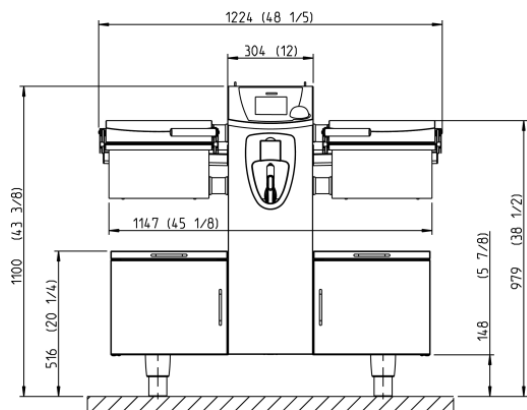

1. сток DN40
2. подключение к линии холодной воды G3/4
3. Подключение к электросети

Размеры в мм (дюймах)

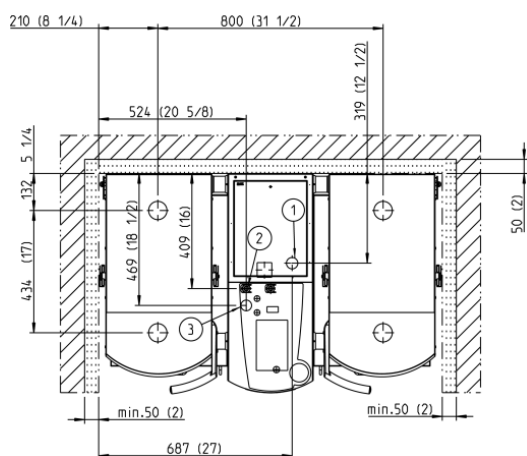

Техническая информация.

Полезная ёмкость	2 x 14 литров	Холодная вода:	R3/4" для напорного шланга 1/2"	Потребляемая мощность**:	17 кВт - 3NAC 400B
Объём:				Потребляемая мощность с плитой VitroCeran**:	19 кВт – 3NAC 400B
тигеля [Ширина x Глубина x Высота]:	275 x 445 x 130 MM	Давление воды:	от 150 до 600 кПа / от 1,5 до 6 bar	Предохранитель***:	25 A (VitroCeran 40 A) - 30 mA 4-pol
Площадь [dm²]:	2 x 12 dm ²	Подключение к системе канализации:	DN 40	Подвод***:	5 x 2,5 MM ² (VitroCeran 5 x 6 MM ²)
Корзины:	2 x 1 кг	Тепловая нагрузка скрытая:	4845 Вт (285 Вт/кВт)	Макс. мощность розетки:	2,3 кВт (10A)
Ширина:	1224 MM	Тепловая нагрузка явная:	972 Вт (57 Вт/кВт)		
Глубина:	777 MM	Рекомендуемая мощность воздухоотвода*:	763 м ³ /h		
Высота:	1100 MM				
Вес:	186 кг				
Высота краёв тигеля:	900 MM				

Установка

- *В нормальном режиме работы согласно VDI 2052. (Комбинация применений - 60% варка, 38 % жаренье, 2 % фритирование). При отклоняющемся от этой нормы применении перед выкладкой RTL следует связаться с фирмой RATIONAL.
- **В том, что касается других напряжений просьба связаться с изготовителем.
- ***Указанные значения приведены для кабелей с максимальной длиной 2 м. Вы можете регулировать данные значения в зависимости от используемой длины.
- Необходимо следить за тем, чтобы аппарат был отдельно подключен к УЗО на 30 мА в распределительной системе заказчика.
- Соблюдайте все предписания по электроустановкам, действующие в Вашей стране для оборудования такого типа (Международный стандарт IEC364 или национальный стандарт в соответствии с IEC364).



Краткое описание/Технические данные

Wed Feb 28 15:30:34 CET 2018

VarioCookingCenter® 112+ (2x12 dm², 2x14 l)

Опции

- плита Vitroceram с рамой
- Шкаф-подставка с дверцей и столом
- возможность подключения к Sicotronic
- горячая вода
- без фритирования
- особое напряжение – по запросу
- сигнальный выход SOLAS
- ножки из нержавеющей стали

Аксессуары

- шпатель
- кронштейн для автоматического подъемного устройства
- корзины для варки и фритирования
- насадка для водяной бани
- сито
- решётка на дно тигеля
- VarioMobil®
- конденсационный вытяжной зонт UltraVent®
- набор роликов для установки на роликах
- цоколь (набор) для установки на цоколь
- Комплект для подключения слива к задней стенке аппарата
- набор для подключения к линии подачи воды
- ConnectedCooking - сетевым решением для профессиональных кухонь